



**PROMOTION** 2025

**LEDEN • ÚNOR**

**Q1**



5 901643 692162

**AKCE JE PLATNÁ OD 1. LEDNA DO 28. ÚNORA 2025**

**NÁŘADI**

**CZ**



## SPECIÁLNÍ NÁSTROJE VYROBENÉ Z NEREZOVÉ OCELI

Nerezová ocel AISI 420 s vysokou odolností proti korozi, má jedinečné mechanické vlastnosti, umožňuje vyhnout se „infekci rzi“.

Nářadí BETA INOX lze použít v místech se zvláštními požadavky na čistotu - kde není povolena ani minimální úroveň znečištění.

Správný výběr materiálů a nejlepší tepelné zpracování stanovené odborníky poskytuje nástrojům Beta Inox mechanické vlastnosti, které výrazně převyšují požadavky norem a jsou srovnatelné s vlastnostmi ostatních nástrojů Beta.



Logo pro výrobky z nerezové oceli  
Toto je logo udělené Centro Inox – Italská asociace pro výzkum a vývoj nerezové oceli, která označuje výrobky vyrobené z nerezové oceli.

### 42INOX

Očkoploché klíče, z nerezové oceli

DIN 3113 - UNI ISO 7738

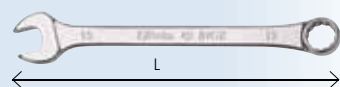

Ø mm	L mm	cena Kč	MO cena Kč
6x6	95	257	342
7x7	105	275	367
8x8	116	284	378
9x9	127	308	409
10x10	137	332	442
11x11	148	353	470
12x12	158	362	481
13x13	169	371	492
14x14	180	392	520
15x15	190	410	542
16x16	201	413	540
17x17	212	460	612
18x18	222	499	664
19x19	233	544	723
21x21	254	658	873
22x22	264	691	917
24x24	285	756	1 004
27x27	290	2 045	2 710
30x30	320	2 475	3 290
32x32	340	2 740	3 640
36x36	360	3 880	5 140
38x38	430	4 110	5 470
41x41	430	5 000	6 640
46x46	480	5 800	7 700
50x50	520	6 220	8 260
55x55	560	6 780	9 010
60x60	595	7 590	10 090

### 111INOX

Stavitelné klíče, z nerezové oceli

DIN 3117 - ISO 6787

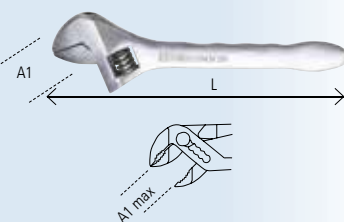

L mm	L' mm	Amax mm	A1 mm	cena Kč	MO cena Kč
150	6	18	45	1 690	2 245
200	8	24	58	2 130	2 820
250	10	30	70	2 590	3 440

### 920INOX-A

Šestihranné hlavice, z nerezové oceli

DIN 3124 - UNI ISO 2725



Ø mm	L mm	Ø mm	Ø1 mm	cena Kč	MO cena Kč
8	40	24	24	460	612
9	40	24	24	493	656
10	40	24	24	517	687
11	40	24	24	532	706
12	40	24	24	565	751
13	40	24	24	598	792
14	40	24	24	616	817
15	40	25	25	637	845
16	40	25	25	652	865
17	40	25	25	670	890
18	42	25	25	685	909
19	42	25	25	703	931
20	42	26	26	819	1 090
21	43	26	26	843	1 120
22	43	26	26	861	1 143
24	43	28	28	957	1 270
27	46	30	30	1 205	1 600
30	46	30	30	1 440	1 910
32	46	34	34	1 625	2 160

### 1048INOX/250

3-450 Kč **2 780 Kč**

SIKO kleště,  
z nerezové oceli

7-polohový model

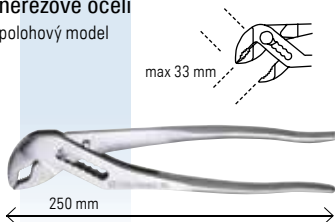

### 96BPINOX

Lomené zástrčné inbusové klíče  
s kuličkou, z nerezové oceli

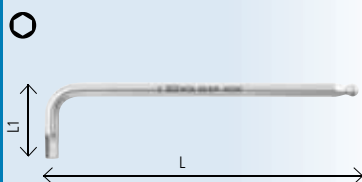

mm	L mm	L1 mm	waga g	cena Kč	MO cena Kč
2	91	22	4	91	121
2,5	91	22	6	91	121
3	101	24	11	96	128
4	112	29	19	107	142
5	131	33	32	120	158
6	154	36	51	132	175
7	164	40	65	179	236
8	175	44	116	212	281
10	197	51	189	269	356

### 920/55INOX 4 290 Kč

5-690 Kč

Ráčna se 72 zuby, z nerezové oceli

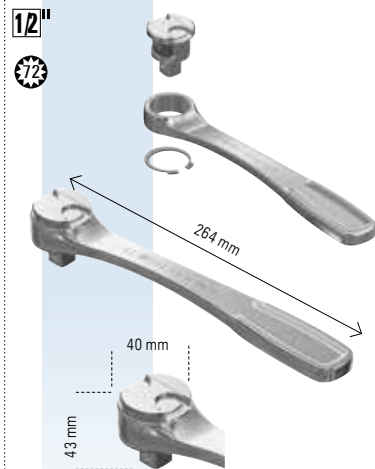

Váha 550 g

## 96TINOX

Zástrčné inbusové T-klíče s rukojetí, z nerezové oceli

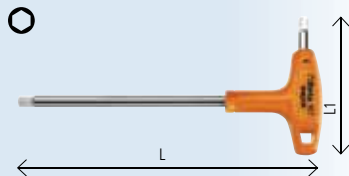

	L	L1	cena Kč	MO cena Kč
2,5	153	55	147	195
3	153	55	158	208
4	179	70	179	239
5	200	84	200	264
6	221	95	254	339
7	236	106	305	403
8	255	117	368	486
10	285	132	463	617

## 1290INOX

Ploché šroubováky, z nerezové oceli

ISO 2380

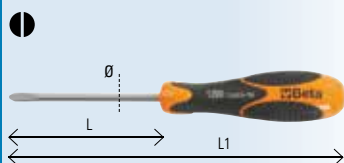

SxAxL	L1	Ø	cena Kč	MO cena Kč
0,4x2,5x50	146	2,5	126	167
0,5x3x75	171	3,0	130	172
0,8x4x100	196	4,0	134	178
1x5,5x150	259	5,0	147	195
1,2x6,5x150	270	6,0	167	222

## 1292INOX

Křížové šroubováky Philips®, z nerezové oceli

ISO 8764

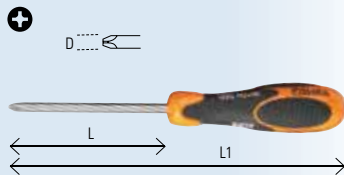

PHxDxL1	1L	cena Kč	MO cena Kč
0x3x60	156	98	130
1x4,5x80	189	115	153
2x6x100	220-	130	172

## 1082INOX/150

2 455 Kč **1 850 Kč**

Boční štípací kleště, z nerezové oceli

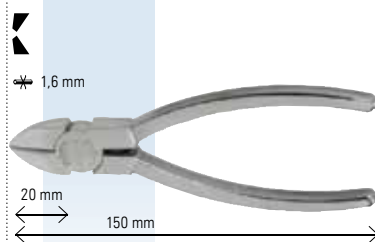

## 1150INOX/180

2 360 Kč **1 910 Kč**

Kombinované kleště, z nerezové oceli

Decentralizovaný pin

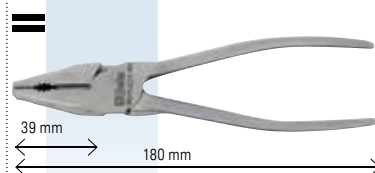

## 1370INOX

2 410 Kč **2 075 Kč**

Kladivo, z nerezové oceli

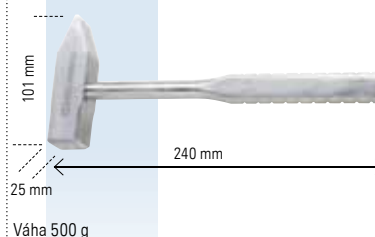

- Beta Polska si vyhrazuje právo provést vylepšení nabízených produktů bez předchozího upozornění. Zobrazené obrázky jsou pouze ilustrační a nemusí přesně odpovídat vzhledu konkrétního výrobku a jeho rozměrů.
- Doporučené maloobchodní ceny jsou bez DPH. Vyhrazujeme si právo na změnu cen bez předchozího upozornění. V případě nutnosti změny cen budou příslušné informace uvedeny na stránkách [www.beta-polska.pl](http://www.beta-polska.pl) a zároveň k dispozici u distributorů.
- Akce je platná v období od 01.01.2025 – 28.02.2025 nebo do vyprodání zásob.

## NÁSTROJE

### BW903E/C42

1 335 Kč **1 112 Kč**

Sada 13 šestihranných hlavíc, 18 bitů, 4 zástrčné klíče inbus a 7 příslušenství, v plastovém kufríku

14"

rozměry kufríku: 190x160x60 mm



- BW 900
- 4-4-5-5-5-5-6-7-8-9-10-11-12-13-14 mm
- BW 900/20 50 mm
- BW 900/20L 100 mm
- BW 900/25
- BW 900/30 150 mm
- BW 900/42 115 mm
- BW 900E/55 126 mm
- BW 96
- 1,3-1,5-2-2,5 mm
- BW 895/1
- 1/4" - 1/4"
- BW 861LP 0,6X4-0,8X5-1,2X6,5 mm
- BW 861PH PH1-PH2-PH3
- BW 861PZ PZ1-PZ2-PZ3
- BW 861PE 3-4-5-6 mm
- BW 861TX T10-T15-T20-T25-T30

### BW923E-FTX/C17

1 460 Kč **1 184 Kč**

Sada 17 hlavíc Torx®, v plastovém kufríku

12"



- BW 920FTX
- E10-E12-E14-E16-E18-E20-E22-E24
- BW 920TX
- T20-T25-T27-T30-T40-T45-T50-T55-T60

rozměry kufríku: 285x210x84 mm

# BW2056E 10 820 Kč

13 400 Kč

Kufr se sadou 163 kusů nářadí

- Integrovaná pěnová podesta na nářadí
- Odnímatelný panel na nářadí



- BW 42 8-9-10-11-12-13-14-15-16-17-18-19 mm
- BW 95BPC/SC9 1,5-2-2,5-3-4-5-6-8-10 mm
- BW 111 250 mm
- BW 1048 250
- BW 1082BM 160 mm
- BW 1150BM 180 mm
- BW 1166BM 160 mm
- BW 1128BMX 150 mm
- 1201E 2,5x50-3x75-4x125-5,5x150-6,5x150-8x150 mm
- 1202E PH1x80-PH2x100
- 1209E/PZ PZ1-PZ2
- BW 1253 3,5x100
- BW 1370 300 g
- BW 1692/5 5 m
- BW 1725CR 150 mm
- 1771 3 čepele – 18 mm

- BW 895/1 1/4- 1/4
- BW 900 4-4,5-5-5,5-6-7-8-9-10-11-12-13-14 mm
- BW 900/20 50 mm
- BW 900/20L 100 mm
- BW 900/25
- BW 900/30 150 mm
- BW 900/42 115 mm
- BW 900/55 150 mm

- BW 920A 10-11-12-13-14-15-16-17-18-19-21-22-24 mm
- BW 910/16F 3/8"- 1/2"
- BW 920/21 125 mm
- BW 920/22 250 mm
- BW 920/25
- BW 920/55 260 mm

- BW 861C61: BW 861LP 0,5x3(2)-0,5x4(2)-0,6x4,5(2)0,8x5(2)-1,0x5,5(2)-1x6(2) 1,6x8(2) mm
- BW 861PH PH0(2)-PH1(7)-PH2(7)-PH3(2)
- BW 861PZ PZ0(2)PZ1(7)-PZ2(3)-PZ3(2)
- BW 861PE 1,5-2,2,5-3-4-4,5-5-5,5-6-8 mm
- BW 861TX T9-T10-T15-T20-T25-T27-T30-T40
- BW 882M1 1/4- 1/4

- BW 1256C21-1: BW 1256LP 1,5-2-2,5 mm
- BW 1256PH PH0-PH1
- BW 1256PZ PZ0-PZ1
- BW 1256PE 0,7-0,9-1,3-1,5-2-2,5-3 mm
- BW 1256TX T4-T5-T6-T7
- BW 1256RTX T8-T10-T15
- BW 1256/40 4mm 99 mm

# BW903E/C98 3 590 Kč

4 030 Kč

Sada 45 šestihlanných hlavíc, 35 bitů, 4 zástrčných klíčů inbus a 14 příslušenství, v plastovém kufříku

rozměry kufru: 375x295x84 mm



- BW 900 4-4,5-5-5,5-6-7-8-9-10-11-12-13-14 mm
- BW 900L 6-7-8-9-10-11-12-13 mm
- BW 900/25
- BW 900/30 150 mm
- BW 900/42 115 mm
- BW 900E/55 126 mm
- BW 900/20 50 mm
- BW 900/20L 100 mm

- BW 920A 10-11-12-13-14-15-16-17-18-19-20-21-22-24-27-30-32 mm
- BW 920AL 14-15-17-19-22 mm
- BW 920/21 125 mm
- BW 920/25
- BW 920/22 250 mm
- BW 920E/55 264 mm
- BW 956C Hlavice na svíčky 16 mm (5/8") - 21 mm (13/16")

- BW 910/16F 3/8"- 1/2"
- BW 895/6 1/2" - 5/16"
- BW 895/1 1/4" - 1/4"
- BW 892/0 1/4" - 1/4"
- BW 861PH PH1-PH2
- BW 861PZ PZ1-PZ2
- BW 861PE 3-4-5-6 mm
- BW 861LP 0,6x4-0,8x5,5-1,2x6,5 mm
- BW 861TX T10-T15-T20-T25-T27-T30
- BW 866LP 1,6x8-1,6x10-2,0x12 mm
- BW 866PH PH3-PH4
- BW 866PZ PZ3-PZ4
- BW 866PE 7-8-10-12-14 mm
- BW 866TX T40-T45-T50-T55-T60-T70
- BW 96 1,3-1,5-2-2,5 mm

# BW903E/C170

7 560 Kč

6 640 Kč

Sada 170 hlavíc a příslušenství

1 1/2" 3/8" 1 1/4"

- BW 96 ○ 0,9-1,5-2-2,5-3-4-5 mm
- BW 895/4 □ 3/8" - ○ 5/16"
- BW 895/6 □ 1/2" - ○ 5/16"
- BW 895/1 1 1/4" 1 1/4"
- BW 892/0 1 1/4" 1 1/4"
- BW 861RTX ⊕ 1 1/4" T09-T10-T15-T20-T25-T27-T30-T40
- BW 861TX ⊕ 1 1/4" T6-T7-T8
- BW 861RIBE ⊕ 1 1/4" 7-8-9 mm
- BW 861XZN ⊕ 1 1/4" 5-6-8 mm
- BW 866LP 1 1/2" 1,6x8-1,6x10-2,0x12 mm
- BW 866PH ⊕ 3/8" PH3-PH4
- BW 866PZ ⊕ 3/8" PZ3-PZ4
- BW 866PE ○ 3/8" 7-8-10-12-14 mm
- BW 866TX ⊕ 3/8" T40-T45-T-50-T55-T60-T70
- BW 866RTX ⊕ 3/8" T40-T45-T50-T55-T60-T70



rozměry kufříku: 453x375x90 mm

1 1/2"

- BW 920A ○ 10-11-12-13-14-15-16-17-18-19-20-21-22-24-27-30-32 mm
- BW 920AL ○ 16-17-18-19-22 mm
- BW 920FTX ○ E18-E20-E24
- BW 956C ○ 16 mm (5/8") - 21 mm (13/16")
- BW 920E/55 264 mm
- BW 920/25 125 mm
- BW 920/21 125 mm
- BW 920/22 250 mm
- BW 910/16F □ 3/8" - ■ 1/2"

3/8"

- BW 910A ○ 10-11-12-13-14-15-16-17-18-19 mm
- BW 910AL ○ 10-11-12-13-14-15 mm
- BW 910FTX ○ E10-E11-E12-E14-E16
- BW 956E ○ 18 mm (11/16")
- BW 910E/55 200 mm
- BW 910/25 150 mm
- BW 910/22 150 mm

1 1/4"

- BW 900 ○ 4-4,5-5-5,5-6-7-8-9-10-11-12-13-14 mm
- BW 900L ○ 4-5-6-7-8-9-10 mm
- BW 900E/55 126 mm
- BW 900/25 50 mm
- BW 900/20 100 mm
- BW 900/20L 100 mm
- BW 900/30 150 mm
- BW 900/42 115 mm
- BW 900FTX ○ E4-E5-E6-E7-E8
- BW 900LP 0,8x4-1,0x5,5-1,2x6,5-1,2x8 mm
- BW 900PH ⊕ PH0-PH1-PH2
- BW 900PZ ⊕ PZ0-PZ1-PZ2
- BW 900ME ○ 3-4-5-6 mm
- BW 900TX ○ T08-T09-T10-T15-T20-T25-T27-T30
- BW 900RTX ⊕ T08-T09-T10-T15-T20-T25-T27-T30

# BW 923E-TX/C18

2 045 Kč

1 650 Kč

Sada 18 hlavíc Torx®, v plastovém kufříku

1 1/2" ○



- BW 920TX 55 mm T20-T25-T27-T30-T40-T45-T50-T55-T60-T70
- BW 920TX-L 100 mm T20-T25-T27-T30-T40
- BW 920TX-XL 140 mm T45-T50-T55

# BW923E-PE/C18

2 300 Kč

1 860 Kč

Sada 18 šestihlanných hlavíc, v plastovém kufříku

1 1/2" ○



- BW 920PE 55 mm 4-5-6-7-8-10-12-14-17-19 mm
- BW 920PE-L 100 mm 4-5-6-7-8 mm
- BW 920PE-XL 140 mm 10-12-14 mm

# BW923E/C25

2 560 Kč

2 065 Kč

Sada 20 šestihlanných hlavíc a 5 příslušenství, v plastovém kufříku

1 1/2"



rozměry kufříku: 285x210x84 mm

- BW 920A ○ 8-9-10-11-12-13-14-15-16-17-18-19-20-21-22-23-24-27-30-32 mm
- BW 920/21 125 mm
- BW 920/22 250 mm
- BW 920/25 1 1/2"
- BW 910/16F □ 3/8" - ■ 1/2"
- BW 920E/55 264 mm

## BW 2120L-E/T91

10 840 Kč **8 750 Kč**

Rozkládací plechový box na nářadí se sadou 91 kusů nářadí pro všeobecnou údržbu v plastových podestách

– Rozměry rozkládacího boxu: 550x200x210 mm

12"



- ⊙ BW 920A: 10-11-12-13-14-15-16-17-18-19-20-21-22-23-24-27-30-32 mm
- ⊗ BW 920/55: 250 mm
- BW 920/25



- ⊙ BW 920/21: 125 mm
- BW 920/22: 250 mm
- BW 910/16F: □3/8" ■1/2"
- BW 1048: 250 mm
- 1771: 18 mm



- ⊙ BW 42: 8-9-10-11-12-13-14-15-16-17-19 mm
- ⊙ BW 96/SC9: 1,5-2-2,5-3-4-5-6-8-10 mm



- 1201E: 2,5x50-3x75-4x100-5,5x125-6,5x150 mm
- 1201EN: 4x30 mm



**91**  
kusů nářadí



- BW 860EA/31
- BW 895/1: □1/4 - □1/4
- BW 900/30: 150 mm
- ⊕ 1202E: PH0x60-PH1x80-PH2x100 mm
- ⊕ 1202EN: PH1x30 mm



- ⌘ BW 1082BM: 160 mm
- ≡ BW 1150BM: 180 mm
- BW 1166BM: 160 mm

## BW2056E/12V/19P

16 460 Kč **13 280 Kč**

Kufr se sadou 147 kusů nářadí a 12V akumulátorovou vrtačkou/šroubovákem

– Integrovaná pěnová podesta na nářadí  
– Odnímatelný panel na nářadí

14"



14"

- ⊙ BW 895/1
- ⊙ BW 900
- ⊙ 1/4 - □1/4
- ⊙ 4-4,5-5-5,5-6-7-8-9-10-11-12-13-14 mm
- 50 mm
- 100 mm
- 150 mm
- 115 mm
- 150 mm
- ⊗ BW 900/20
- ⊗ BW 900/20L
- ⊗ BW 900/25
- ⊗ BW 900/30
- ⊗ BW 900/42
- ⊗ BW 900/55

**147**  
kusů nářadí

- ⊙ BW 42
- ⊙ BW 96BPC/SC9
- BW 111
- BW 1048
- BW 1082BM
- BW 1150BM
- BW 1166BM
- 1201E
- 8-9-10-11-12-13-14-15-16-17-18-19 mm
- 1,5-2-2,5-3-4-5-6-8-10 mm
- 250 mm
- 250 mm
- 160 mm
- 180 mm
- 160 mm
- 2,5x50-3x75-4x125-5,5x150-6,5x150-8x150 mm
- 1202E
- 1209E/PZ
- BW 1128BMX
- BW 1253
- BW 1370
- BW 1692/5
- BW 1725CR
- 1771
- BW 1696
- ⊕ PH1x80-PH2x100 mm
- ⊕ PZ1x80-PZ2x100 mm
- 3,5x100 mm
- 300 g
- 5 m
- 150 mm
- 18 mm
- 300 mm

- ⊙ BW 861/C61
- 1972/12V-10
- 1994BL 12V-2AH
- 1994CB 12V
- 410/SEL19

rozměry kufru: 465x330x170 mm

Ø1=10x0,5 mm

## 2400S/...7/E-M5

41 850 Kč

Vozík na nářadí se 7 zásuvkami  
a sadou 343 kusů nářadí  
v pěnových podestách

Vozík na nářadí se 7 zásuvkami

Hlavní specifikace:

- 7 zásuvek (588x367 mm), s pojezdy s kuličkovými ložisky:
  - 5 zásuvek, výška 70 mm, max. nosnost 25 kg
  - 1 zásuvka, výška 140 mm, max. nosnost 30 kg
  - 1 zásuvka, výška 210 mm, max. nosnost 30 kg
- 4 kolečka Ø 125 mm: 2 pevná a 2 říditelná (jedno s brzdou)
- Rozměry: 445x740x955 mm

61 710 Kč



BW 1082BM: 160 mm  
 BW 1150BM: 180 mm  
 BW 1166BM: 200 mm  
 1032: 19÷60 mm  
 1034: 19÷60 mm  
 1036: 19÷60 mm  
 1038: 19÷60 mm  
 BW 1048: 250 mm  
 BW 1370: 500 g  
 BW 1390: Ø 35 mm  
 BW 32: Ø 4 mm  
 BW 34: 150 mm  
 BW 36: 130 mm



BW 42: 6-7-8-9-10-11-12-13-14-15-16-17-18-19-20-21-22-23-24-27-30-32 mm  
 BW 96BPC/SC9: 1,5-2-2,5-3-4-5-6-8-10 mm



2400S/07/E-M5  
 2400S/G7/E-M5  
 2400S/R7/E-M5



1/2" BW 920A: 8-9-10-11-12-13-14-15-16-17-18-19-20-21-22-23-24-27-30-32 mm  
 BW 920L: 10-12-13-14-15-16-17-18-19-21-22-24-27-30-32 mm  
 BW 920FTX: E10-E12-E14-E16-E18-E20-E22-E24  
 BW 920/55: 260 mm  
 BW 920/25  
 BW 920/21: 125 mm  
 BW 920/22: 250 mm  
 BW 910/16F: □ 3/8" - ■ 1/2"  
 BW 920PE: 5-6-7-8-9-10-12-14 mm  
 BW 920PE/L: 5-6-7-8-9-10-12-14 mm  
 BW 920TX: T27-T30-T40-T45-T50-T55-T60  
 BW 920TX/L: T30-T40-T45-T50-T55-T60-T70



1201E: 2,5x50-3x75-4x100-5,5x125-6,5x150-8x200 mm  
 1201EN: 4x30 mm  
 1202E: PH0x60-PH1x80-PH2x100-PH3x150 mm  
 1202EN: PH1x30 mm  
 1207E/TX: T06-T07-T08-T09-T10-T15-T20-T25-T27-T30-T40-T45  
 BW 1253: 0,5x100 mm



1/4" BW 900: 4-4,5-5-5,5-6-7-8-9-10-11-12-13-14 mm  
 BW 900L: 4-4,5-5-5,5-6-7-8-9-10-11-12-13-14 mm  
 BW 900FTX: E4-E5-E6-E7-E8-E10  
 BW 895/1: ○ 1/4" - □ 1/4"  
 BW 900/25  
 BW 900/20: 50 mm  
 BW 900/20L: 100 mm  
 BW 900/30: 150 mm  
 BW 900/42: 115 mm  
 BW 900/55: 150  
 BW 900ME: 3-4-5-6-7-8 mm  
 BW 900TX: T06-T07-T08-T09-T10-T15-T20-T25  
 BW 900LP: 0,8x4-1x5,5-1,2x6,5-1,2x8 mm  
 BW 900PH: PH0-PH1-PH2-PH3

3/8" BW 910A: 6-7-8-9-10-11-12-13-14-15-16-17-18-19-20-21-22-24 mm  
 BW 910AL: 8-10-11-12-13-14-17-19 mm  
 BW 910FTX: E6-E7-E8-E10-E11-E12-E14  
 BW 910/55: 205 mm  
 BW 910/25:  
 BW 910/21: 75 mm  
 BW 910/22: 150 mm  
 BW 920/15F: □ 1/2" - ■ 3/8"  
 BW910PE: 4-5-6-7-8-9-10 mm  
 BW 910TX: T15-T20-T25-T27-T30-T40-T45

BW 861/C61  
 BW 1256/C21-1: 4 mm

## 31

Průbojníky na čepy



Ø mm	L mm	L1 mm	cena Kč	MO cena Kč
2	110	22	100	123
3	128	35	103	128
4	146	45	139	172
5	164	55	155	192
6	182	65	197	245
8	200	80	218	270
10	220	95	302	375

## 32

Děličky



Ø mm	L mm	L1 mm	cena Kč	MO cena Kč
3	100	44	111	137
4	125	52	144	178
5	150	62	179	222

## 35

Ploché sekáče

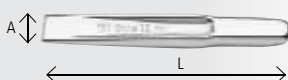

L mm	A mm	cena Kč	MO cena Kč
100	14,5	212	281
125	17,0	242	320
150	20,5	305	406
200	23,0	469	623
250	28,5	688	915

## 42/B9N

2-265-Kč

1 830 Kč

Sada 9 očkoplochých klíčů

Hodnoty utahovacího momentu více než dvojnásobek požadavků normy ISO 1711

6-7-8-10-11-13-14-17-19 mm

DIN 3113 UNI-ISO 7738



## 55/S13

3-390-Kč

2 550 Kč

Sada 13 oboustranných plochých klíčů

6x7-8x9-10x11-12x13-14x15-16x17-18x19-20x22-21x23-24x26-25x28-27x29-30x32 mm

UNI-ISO 10102 DIN 3110



## 90/S8

1-975-Kč

1 490 Kč

Sada 8 vyhnutých oboustranných očkových klíčů

6x7-8x9-10x11-12x13 14x15-16x17-18x19 20x22 mm

DIN 838 ISO 10104



## 96N/B10

310-Kč

239 Kč

Sada 10 lomených zástrčných inbusových klíčů

1,5-2-2,5-3-4-5-6-8-10-12 mm

ISO 2936



## 96L

Dlouhé lomené zástrčné inbusové klíče

ISO 2936

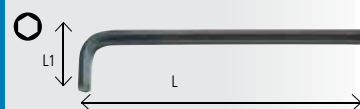

mm	L mm	L1 mm	cena Kč	MO cena Kč
2	99	15	15	18
2,5	110	17	17	21
3	124	19	19	24
3,5	135	21	20	24
4	138	24	23	29
4,5	150	25	27	33
5	158	27	28	35
6	178	31	36	45
7	187	33	46	57
8	197	35	57	70
9	207	37	66	82
10	221	39	84	105
12	247	44	132	164

## 96T

Zástrčné inbusové T-klíče s rukojetí



mm	L mm	L1 mm	cena Kč	MO cena Kč
2	139	52	152	189
2,5	153	55	152	189
3	153	55	161	200
3,5	179	70	170	211
4	179	70	170	211
4,5	200	84	188	234
5	200	84	188	234
6	221	103	224	278
7	236	106	275	342
8	255	117	302	375
10	285	132	374	461

## 99

Hákové klíče s hranatým nosem na kruhové matice

UNI/ISO 2982, 2983 UNI 6752



mm	A mm	cena Kč	MO cena Kč
12-14	1,5	194	239
16-20	1,8	194	239
22-28	1,8	266	331
30-32	2,1	266	331
34-38	2,4	317	392
40-42	2,4	317	392
45-50	2,5	380	506
52-58	2,5	410	506
62-65	3,1	556	648
68-75	3,1	556	648
80-90	3,8	756	878
92-95	4,3	756	878
98-100	4,3	756	878
105-115	4,4	1 200	1 395
120-130	4,9	1 275	1 395
135-145	6,0	1 615	1 880
155-165	6,0	1 615	1 880



## 97TX

Lomené zástrčné klíče Torx®

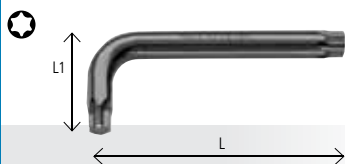

✪	L	L1	cena Kč	MO cena Kč
T6	42	16	59	73
T7	48	16	59	73
T8	48	16	59	73
T9	48	16	63	76
T10	51	17	65	80
T15	54	18	65	80
T20	57	19	77	85
T25	60	20	81	89
T27	64	21	90	98
T30	70	24	79	98
T40	76	26	88	109
T45	83	29	108	133
T50	95	32	121	150
T55	108	35	158	195
T60	120	38	203	250

## 100

2 235 Kč

Nastavitelný klíč na přírubové matice

Ø1: 4,9-5,9-6,9-7,9 mm  
Ø min-max: 18÷100 mm

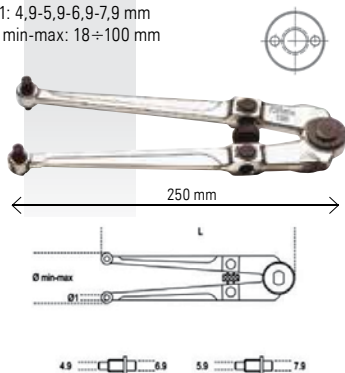

## 141

Ráčnové očkoploché klíče

ISO 21982:2020

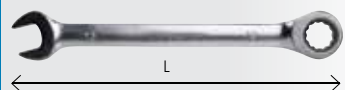

L	A	cena Kč	MO cena Kč
8x8	136	251	322
9x9	143	266	345
10x10	160	272	353
11x11	168	281	361
12x12	174	287	373
13x13	180	314	406
14x14	193	326	423
15x15	200	341	439
16x16	216	374	484
17x17	233	392	506
18x18	239	443	570
19x19	250	449	578

## 362

Vyztužené hasáky



L	Ø	Ø	cena Kč	MO cena Kč
mm	max"	max mm		
200	1"gas	34	475	589
250	1 1/2"gas	49	613	759
300	2"gas	60	745	923
350	2"gas	60	888	1101
450	2 1/2"gas	76	1 255	1 550
600	3"gas	90	1 950	2 420
900	5"gas	140	2 370	2 940

## 378

Klíče na trubky, švédský typ, úzké čelisti 45°

DIN 5234

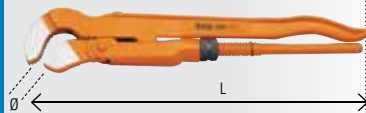

L	Ø	Ø	cena Kč	MO cena Kč
mm	max"	max mm		
250	1/2"gas	21	652	809
320	1"gas	34	876	1 084
410	1 1/2"gas	49	1 163	1 440
550	2"gas	60	1 865	2 310
650	3"gas	90	3 260	4 040

## 867PE

Šestihránné bity

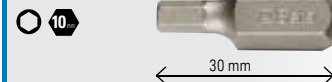

mm	cena Kč	MO cena Kč
4	30	37
5	30	37
6	30	37
7	30	37
8	30	37
10	30	37
12	44	55

## 867PE/L

Dlouhé šestihránné bity

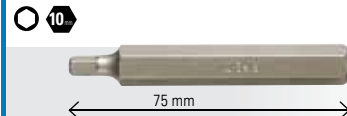

mm	cena Kč	MO cena Kč
4	54	67
5	54	67
6	54	67
7	54	67
8	54	67
10	54	67
12	74	92

## 867XZN

Bity XZN®

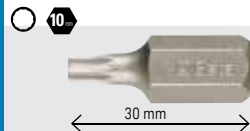

	cena Kč	MO cena Kč
M4	38	47
M5	38	47
M6	38	47
M8	38	47
M10	38	47
M12	54	67

## 867XZN/L

Dlouhé bity XZN®

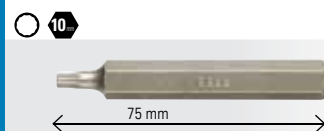

	cena Kč	MO cena Kč
M5	59	74
M6	59	74
M8	59	74
M10	59	74
M12	80	100

## 867TX

Bity Torx®

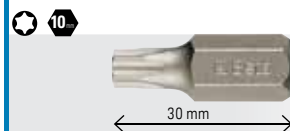

	cena Kč	MO cena Kč
T20	30	37
T25	30	37
T30	30	37
T40	30	37
T45	30	37
T50	30	37
T55	30	37

## 867TX/L

Dlouhé bity Torx®

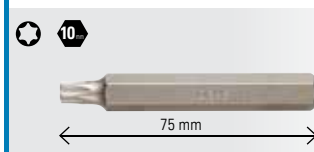

	cena Kč	MO cena Kč
T20	49	61
T25	49	61
T30	49	61
T40	49	61
T45	49	61
T50	49	61
T55	49	61

## 867RTX

Bity Torx® s otvorem

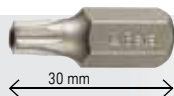

	cena Kč	MO cena Kč
T20	30	39
T25	30	39
T30	30	39
T40	30	39
T45	30	39
T50	30	39
T55	30	39

## 867RTX/L

Dlouhé bity Torx® s otvorem

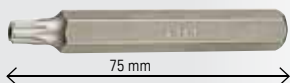

	cena Kč	MO cena Kč
T20	51	66
T25	51	66
T30	51	66
T40	51	66
T45	51	66
T50	51	66
T55	51	66

## 867RIBE

Bity RIBE®



	cena Kč	MO cena Kč
M5	32	44
M6	32	44
M7	32	44
M8	32	44
M9	32	44
M10	32	44
M11	48	62
M12	48	62
M13	48	62

## 867RIBE/L

Dlouhé bity RIBE®

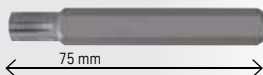

	cena Kč	MO cena Kč
M5	53	68
M6	53	68
M7	53	68
M8	53	68
M9	53	68
M10	53	68
M11	70	90
M12	70	90
M13	70	90

## 867

Adaptéry 867 na bity

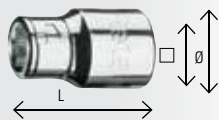

	mm	mm	L mm	Ø mm	cena Kč	MO cena Kč
867/1	10	3/8"	38	17	109	136
867/2	10	1/2"	38	22	122	153

## 436

Obousměrná vratidla s ráčnou pro závitníky

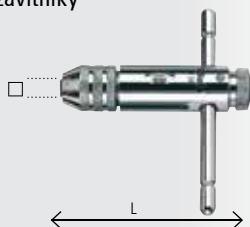

	mm	L mm	cena Kč	MO cena Kč
436/1	2÷5 M3÷M8	85	532	670
436/2	4,6÷8 M5÷M12	110	682	856

## 677/C1500

33-190 Kč

28 580 Kč

Lámací momentový klíč s oboustrannou ráčnou, pro pravostranné i levostranné dotahování, přesnost: ±4%, v kufříku

UNI EN ISO 6789

3/4"

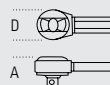

Nm	Kgfm	lbf.in	D mm	A mm	L mm	váha kg
700÷1500	70÷150	500÷1000	69	55	1869	9,6

## 677/CP2000

60-830 Kč

49 100 Kč

Lámací momentový klíč s oboustrannou ráčnou, pro pravostranné i levostranné dotahování, přesnost: ±4%, v kufříku

UNI EN ISO 6789

1"

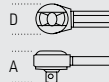

Nm	Kgfm	lbf.in	D mm	A mm	L mm	váha kg
900÷2000	90÷200	700÷1500	69	63	1940	12,75

## 436L

Dlouhá obousměrná nastavitelná vratidla s ráčnou pro závitníky

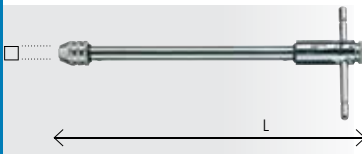

	mm	L mm	cena Kč	MO cena Kč
436L/1	2÷5 M3÷M8	245	846	1065
436L/2	4,6÷8 M5÷M12	295	996	1250

## 431/SP21

4 570 Kč

3 640 Kč

Sada ručních závitníků, metrický závit, HSS

M 3-4-5-6-8-10-12

DIN 352 UNI 4535



## 426MD

Rotační pilníky, vyrobeny z tvrdokovu

– Standardní brus s lámáním třísek

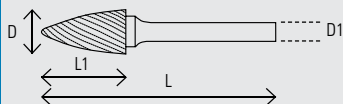

Pilník rotační, karbid, ostroúhlý okrouhlý



	D	D1	L1	L	cena Kč	MO cena Kč
426MD-3/FA3	3	3	13	38,2	117	145
426MD/FA6	6	6	19	50	197	245
426MD/FA8	8	6	19	63	206	256
426MD/FA9,5	9,5	6	19	63	314	386
426MD/FA12	12	6	25	69	419	514
426MD/FA16	16	6	25	69	673	823

Pilník rotační, karbid, válcový



	D	D1	L1	L	cena Kč	MO cena Kč
426MD-3/CP3	3	3	14	38,1	117	145
426MD/CP6	6	6	16	50	210	267
426MD/CP8	8	6	19	63	235	289
426MD/CP9,5	9,5	6	19	63	342	428
426MD/CP12	12	6	25	69	490	609
426MD/CP16	16	6	25	69	798	979

Pilník rotační, karbid, ostroúhlý



	D	D1	L1	L	cena Kč	MO cena Kč
426MD-3/F3	3	3	13	38,3	117	145
426MD/F6	6	6	16	50	197	245
426MD/F8	8	6	19	63	209	259
426MD/F9,5	9,5	6	19	63	290	356
426MD/F12	12	6	25	69	389	475
426MD/F16	16	6	25	69	604	742

Pilník rotační, karbid, válcový okrouhlý



	D	D1	L1	L	cena Kč	MO cena Kč
426MD-3/CT3	3	3	14	38	117	145
426MD/CT6	6	6	16	50	215	264
426MD/CT8	8	6	19	63	230	281
426MD/CT9,5	9,5	6	19	63	320	395
426MD/CT12	12	6	25	69	475	584
426MD/CT16	16	6	25	69	765	934

Pilník rotační, karbid, plamen



	D	D1	L1	L	cena Kč	MO cena Kč
426MD-3/OG3	3	3	16	38,1	117	145
426MD/OG6	6	6	16	50	200	247
426MD/OG8	8	6	19	63	251	309
426MD/OG10	10	6	25	70	299	367
426MD/OG12	12	6	32	76	514	634
426MD/OG16	16	6	36	81	828	1015

Pilník rotační, karbid, kulový



	D	D1	L1	L	cena Kč	MO cena Kč
426MD-3/S3	3	3	3	38	117	145
426MD/S6	6	6	5	50	179	222
426MD/S8	8	6	6,4	51	200	247
426MD/S9,5	9,5	6	8	53	254	311
426MD/S12	12	6	11	56	305	375
426MD/S16	16	6	14	59	526	645

Pilník rotační, karbid, zaoblený kužel



	D	D1	L1	L	cena Kč	MO cena Kč
426MD-3/TA3	3	3	11	38,3	117	145
426MD/TA6	6	6	16	50	200	247
426MD/TA8	8	6	22	67	254	311
426MD/TA9,5	9,5	6	27	72	305	375
426MD/TA12	12	6	28	73	449	556
426MD/TA16	16	6	25	78	798	979

Pilník rotační, karbid, kuželový



	D	D1	L1	L	cena Kč	MO cena Kč
426MD-3/T3	3	3	11	38,3	117	145
426MD/T6	6	6	19	50	209	259
426MD/T8	8	6	19	63	194	242
426MD/T9,5	9,5	6	16	63	278	342
426MD/T12	12	6	22	69	350	431
426MD/T16	16	6	25	70	556	684

Pilník rotační, karbid, oválný



	D	D1	L1	L	cena Kč	MO cena Kč
426MD-3/OV3	3	3	6	38,2	117	145
426MD/OV6	6	6	9,5	50	215	264
426MD/OV9,5	9,5	6	16	61	302	373
426MD/OV12	12	6	22	67	454	559
426MD/OV16	16	6	25	69	700	859

## 426MD/SP10 3 070 Kč

3 760 Kč

Sada 10 rotačních pilníků na ocel (včetně nerezové oceli)

426MD/CP-426MD/CT-426MD/F- 426MD/T-426MD/S

Ø 8÷12 mm



## 426MD-3/A9 1 055 Kč

1 300 Kč

Sada 9 rotačních pilníků ze slitutého karbidu v plastové krabičce

– Hladký příčný řez s odstraněním třísek  
– Stopka ø 3 mm

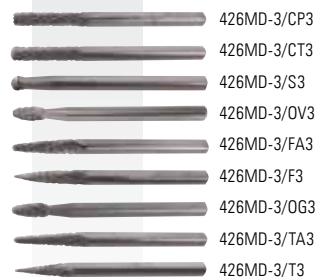

## 720S

Rázové hlavice

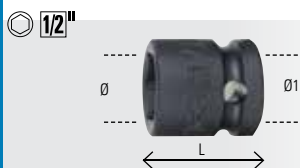

Ø	Ø	L	Ø1	cena Kč	MO cena Kč
13	20,0	28	23,8	109	145
15	23,0	28	23,8	109	145
17	25,8	28	25,8	113	150
19	27,8	28	27,8	121	161
22	31,8	28	30,0	136	181
24	33,8	28	30,0	149	197

## 720L

Dlouhé rázové hlavice

UNI/ISO 2725



Ø	Ø	L	Ø1	cena Kč	MO cena Kč
10	17,0	80	25	236	314
11	18,5	80	25	236	314
12	20,0	80	25	236	314
13	21,0	80	25	236	314
14	22,5	80	25	236	314
15	23,0	80	30	260	345
16	25,0	80	30	260	345
17	26,0	80	30	260	345
18	27,5	80	30	275	367
19	28,5	80	30	275	367
21	31,0	80	30	305	406
22	32,5	80	30	305	406
24	35,0	80	30	326	431
27	38,5	80	30	368	489
30	42,0	80	30	431	570
32	44,0	80	30	437	578
36	50,0	80	30	541	717

## 720FTX

Nástrčné rázové hlavice Torx®



Ø	Ø	L	Ø1	cena Kč	MO cena Kč
E10	14,0	38	25	227	303
E12	15,9	38	25	227	303
E14	17,7	38	25	227	303
E16	20,0	38	25	227	303
E18	22,0	38	25	227	303
E20	25,0	40	25	236	314
E24	30,0	40	30	236	314

## 720ME

Zástrčné rázové inbusové hlavice

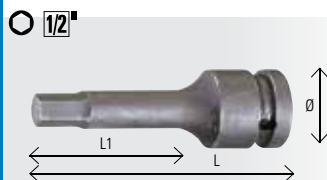

Ø	Ø	L	L1	cena Kč	MO cena Kč
5	25	60	40	224	297
6	25	60	40	224	297
8	25	60	40	224	297
10	25	68	48	224	297
12	25	68	48	224	297
14	25	78	58	248	331
17	25	78	58	248	331
19	25	78	58	248	331

## 720TX

Zástrčné rázové hlavice Torx®

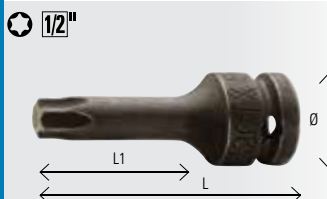

Ø	Ø	L	L1	cena Kč	MO cena Kč
T30	25	78	54	215	286
T40	25	78	54	215	286
T45	25	78	54	221	295
T50	25	78	54	221	295
T55	25	78	54	233	311
T60	25	78	54	251	334

## 720XZN

Zástrčné rázové hlavice XZN®



Ø	Ø	L	L1	cena Kč	MO cena Kč
M4	25	77	53	200	267
M5	25	77	53	200	267
M6	25	77	53	200	267
M8	25	77	53	200	267
M10	25	77	53	206	272
M12	25	77	53	212	281
M14	25	77	53	212	281
M16	25	77	53	215	286
M18	25	77	53	227	300

## 728LS

Dlouhé a úzké rázové hlavice



Ø	Ø	cena Kč	MO cena Kč
17	28,0	715	951
19	30,5	715	951
22	34,3	721	956
24	36,8	721	956
27	40,5	721	956
30	44,3	721	956
32	46,8	771	1023
33	48,0	807	1070
36	51,8	948	1260

## 729LS

Dlouhé a úzké rázové hlavice

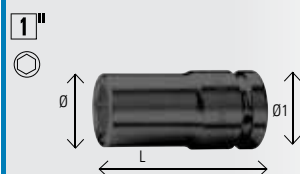

Ø	Ø	L	Ø1	cena Kč	MO cena Kč
22	36,0	108	53	1 139	1540
24	38,5	108	53	1 139	1540
27	46,0	108	53	1 139	1540
30	50,0	108	53	1 172	1555
32	50,0	108	53	1 172	1555
33	52,0	108	53	1 172	1555
36	56,0	108	53	1 172	1555

## 1033

Kleště na vnitřní pojistné kroužky, zahnuté provedení, 45°, rukojeti potažené vrstvou PVC

UNI 7914 DIN 5256



L	Ø mm	cena Kč	MO cena Kč
140x0,9	8÷12	395	495
140x1,3	12÷25	398	500
180	19÷60	434	545
225	40÷100	568	714

## 990

206 Kč **164 Kč**

Nerezová rovná pinzeta

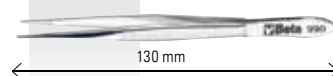

### 1037

Kleště na vnější pojistné kroužky, zahnuté provedení, 45°, rukojeti potažené vrstvou PVC

UNI 7915 DIN 5254



L	Ø mm	cena Kč	MO cena Kč
140x0,9	3÷10	434	545
140x1,3	10÷25	440	553
175	19÷60	446	559
225	40÷100	586	737

### 1084

Boční zesílené štípací kleště, rukojeti potažené dvojitou vrstvou PVC

UNI/ISO 5749

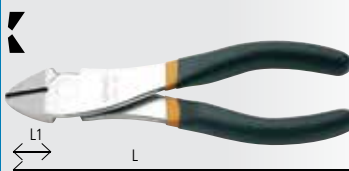

L	L1	Ø	cena Kč	MO cena Kč
140	20	1,4	553	606
160	22	1,6	750	820

### 1088

Čelní zesílené štípací kleště, rukojeti potažené dvojitou vrstvou PVC

UNI/ISO 5749

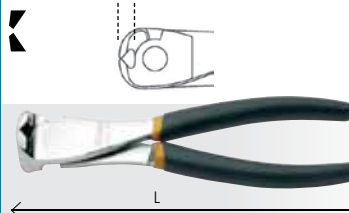

L	L1	Ø	cena Kč	MO cena Kč
160	9	1,6	700	748
200	11	2,0	921	984

### 991

225 Kč

179 Kč

Zahnutá tenká vroubkovaná špičatá pružinová pinzeta vyrobená z nerezové oceli, lesklý povrch



### 1150

Kombinované kleště leskle chromované, rukojeti potažené protiskluzovou dvojitou vrstvou PVC

ISO 5746

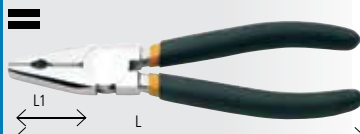

L	L1	Ø	cena Kč	MO cena Kč
160	37	1,6	434	464
180	41	1,8	469	503
200	45	2,0	511	548
220	50	2,0	559	598

### 1166

Kleště s extra dlouhým vroubkovaným špičatým nosem a rukojetmi potaženými protiskluzovou dvojitou vrstvou PVC, pochromované

ISO 5745

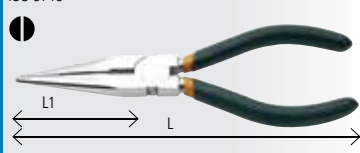

L	L1	Ø	cena Kč	MO cena Kč
160	56	1,6	478	556
200	76	1,6	577	631

### 1168

Půlkulaté kleště, zahnuté 45°, chromované, ramena potažena dvojitou vrstvou PVC

ISO 5745

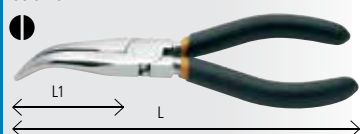

L	L1	Ø	cena Kč	MO cena Kč
160	54	1,6	547	598
200	76	1,6	601	659

### 1201EN Beta evox

Velmi krátké ploché šroubováky

ISO 2380

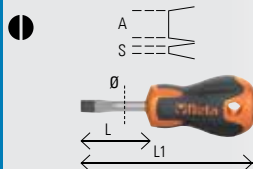

SxAxL	L1	Ø	cena Kč	MO cena Kč
0,8x4x30	86,5	4	101	121
1,2x6,5x30	86,5	6	108	130

### 1201E Beta evox

Ploché šroubováky

ISO 2380

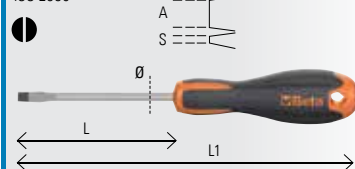

SxAxL	L1	Ø	cena Kč	MO cena Kč
0,4x2,5x50	146	2,5	67	81
0,4x2,5x75	166	2,5	73	87
0,5x3x75	171	3,0	73	88
0,5x3x100	196	3,0	76	91
0,6x3,5x75	171	3,5	75	90
0,6x3,5x100	196	3,5	77	92
0,8x4x100	196	4,0	77	92
0,8x4x125	221	4,0	77	92
0,8x4x150	246	4,0	83	98
1,0x5,5x100	209	5,0	91	110
1,0x5,5x125	234	5,0	95	114
1,0x5,5x150	259	5,0	99	118
1,2x6,5x100	220	6,0	106	127
1,2x6,5x125	234	6,0	109	131
1,2x6,5x150	270	6,0	113	136
1,2x8x150	282	8,0	152	181
1,2x8x200	332	8,0	161	195
1,6x10x200	332	9,5	176	214

### 1204EL Beta evox

Dlouhé ploché úzké šroubováky

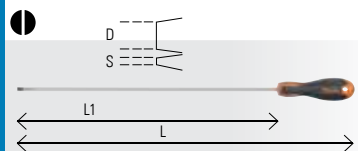

SxDxL	L1	cena Kč	MO cena Kč
0,5x2,5x200	300	105	127
0,5x3x300	400	124	159
0,8x4x400	508	155	186
1x5x400	508	167	203
1,2x6,5x400	519	209	253

### 1202E Beta evox

Křížové šroubováky Phillips®

UNI-ISO 8764

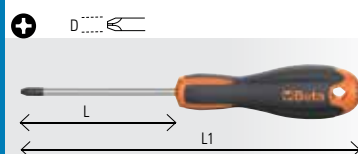

PHxDxL	L1	cena Kč	MO cena Kč
PH0x3x60	156	67	81
PH0x3x100	200	76	91
PH1x4,5x80	189	88	105
PH1x4,5x120	229	97	116
PH2x6x100	220	106	127
PH2x6x150	270	115	137
PH3x8x150	282	158	189
PH4x9,5x200	332	182	220

## 1202EN Beta evolv

Velmi krátké křížové šroubováky

Phillips®

UNI-ISO 8764

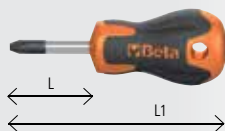

PHxDxL mm	L1 mm	cena Kč	MO cena Kč
PH1x4,5x30	86,5	101	121
PH2x6x30	86,5	108	130

## 1205E/ES

 Beta evolv

Šroubováky s šestihlannou hlavou

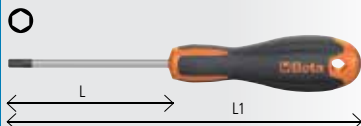

mm	L mm	L1 mm	cena Kč	MO cena Kč
1,5	100	200	89	107
2	100	200	90	109
2,5	100	200	91	111
3	100	200	93	112
4	100	208	109	131
5	100	219	133	161
6	125	244	136	164
8	150	277	182	220

## 1207E/TX

Šroubováky Torx®

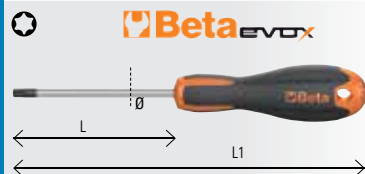

	L mm	L1 mm	Ø mm	cena Kč	MO cena Kč
T5	50	150	3	77	92
T6	60	156	4	77	92
T7	60	156	4	79	95
T8	60	156	4	80	97
T9	60	156	4	82	99
T10	80	189	5	101	122
T15	80	189	5	103	124
T20	100	209	5	105	127
T25	100	209	5	106	130
T27	100	220	6	116	142
T30	100	220	6	118	145
T40	130	262	7	161	197
T45	130	262	8	164	203

## 1295/C14 2 300 Kč

2-520-Kč

Úderový šroubovák se 14 bity  
a 1 adaptérem

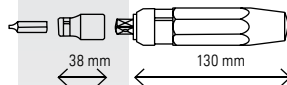

-  866LP  1,2x6,5-1,6x10 mm
-  866PH  PH2-PH3
-  866PZ  PZ2-PZ3
-  866PE  5-6 mm
-  866TX  T27-T30-T40-T45-T50-T55
-  895/6  1/2-1/2-5/16
-  1295  1/2

rozměry kufříku: 170x100x35 mm  
váha: 1,3 kg

## 1428

Vytahováky na poškozené matice  
se čtyřhranným adaptérem



Ø mm	Ø mm	L mm	Ø mm	cena Kč	MO cena Kč
8	3/8	36	17	326	434
10	3/8	36	17	326	434
11	3/8	36	17	326	434
12	3/8	36	19	326	434
13	3/8	36	19	326	434
14	3/8	36	19	326	434
15	1/2	38	21	344	456
16	1/2	38	21	344	456
17	1/2	38	21	344	456
18	1/2	38	26	344	456
19	1/2	38	26	344	456
20	1/2	38	26	383	509
21	1/2	38	26	383	509
22	1/2	38	26	437	581
24	1/2	38	26	437	581
27	1/2	38	26	469	623

## 1391

Pružné gumové paličky

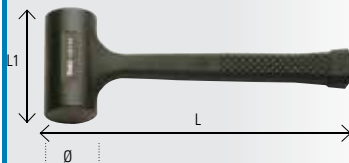

Ø mm	L mm	L1 mm	cena Kč	MO cena Kč
35	280	90	469	581
50	320	105	643	798
55	355	110	750	931
65	380	130	888	1179

## 1429

Vytahováky na poškozené šrouby  
se čtyřhranným adaptérem



mm	Ø	L mm	cena Kč	MO cena Kč
2	3/8	60	197	261
3	3/8	60	197	261
4	3/8	60	197	261
5	3/8	60	212	284
6	3/8	60	212	284
8	1/2	70	269	356
10	1/2	70	272	361

## 1540

2-050-Kč

1 545 Kč

Kluzné kladivo pro použití s 1544/0-7

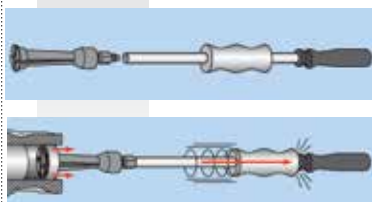
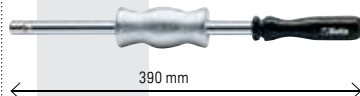

## 1542/1 1 205 Kč

1 600 Kč

Dvouramenný stahovák pro použití s 1544/0÷7



## 1678/C3 4 770 Kč

6 330 Kč

Univerzální úhloměř s lupou, vyrobený z nerezové oceli



## 1683

Polotuhá pravítka se stupnicí, z nerezové oceli

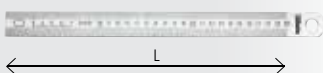

L mm	cena Kč	MO cena Kč
300	158	208
500	269	359
1000	634	842
1500	1 550	2 055

## 1544/...

Vnitřní rozšiřovací pouzdra pro modely stahováků 1540 a 1542

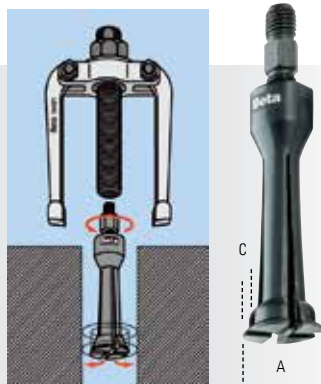

	A	C	P	cena Kč	MO cena Kč
1544/0	5÷7	0,25	M10	1 148	1 525
1544/A	7÷9	0,80	M10	1 184	1 575
1544/1	9÷12	0,80	M10	1 190	1 580
1544/2	13÷17	1,15	M10	1 245	1 655
1544/2B	14÷19	1,00	M10	1 275	1 695
1544/3	16÷21	1,70	M10	1 320	1 750
1544/4	20÷25	1,65	M10	1 490	1 980
1544/5	25÷30	2,00	M10	1 585	2 105
1544/6	30÷37	3,00	M10	1 925	2 560
1544/7	38÷45	3,80	M10	2 255	3 000

## 1679/235 1 495 Kč

1 985 Kč

Univerzální měřidlo s dotykovým válečkem, z nerezové oceli

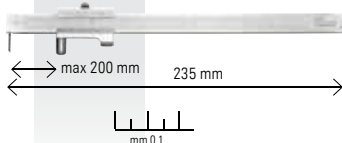

## 1687U 102 Kč

135 Kč

Přesná technická rýsovací jehla, zahnutý hrot, s rukojetí

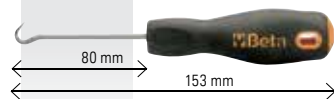

## 1687A 102 Kč

135 Kč

Přesná technická rýsovací jehla, zahnutý hrot 90°, s rukojetí

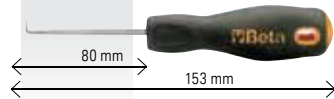

## NÁSTROJE

## 1687AC 102 Kč

135 Kč

Přesná technická rýsovací jehla, krátký a zahnutý hrot, s rukojetí

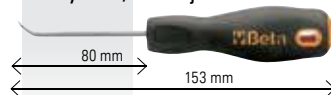

## 1687/S4 407 Kč

540 Kč

Sada 4 přesných technických rýsovacích jehel, s rukojetmi



1687A-1687AC-1687D-1687U

## 1694L

Pásma odolné proti nárazům, pouzdra z ABS, sklolaminátové pásy s vrstvou PVC, třída přesnosti III

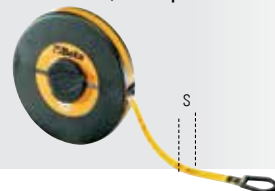

	L m	S mm	cena Kč	MO cena Kč
1694L10	10	13	230	284
1694L20	20	13	281	347

## 1777BM 167 Kč

293 Kč

Zavírací nůž s výřezem pro odizolování vodičů, čepel z nerezové oceli

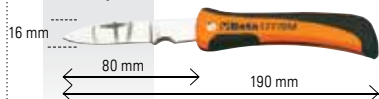

## 1778V18 443 Kč

589 Kč

Zavírací nůž, hliníková rukojeť, s pouzdem

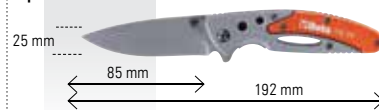

## 1750M

456 Kč

416 Kč

Malý mazací lis

- S mikrotřyskou
- Především vhodný pro pneumatické nástroje

Ø 0,5 mm

cc 100  
D 43 mm  
L 145 mm



## 1752

Plastové tlakové nádoby s pevnými hubicemi

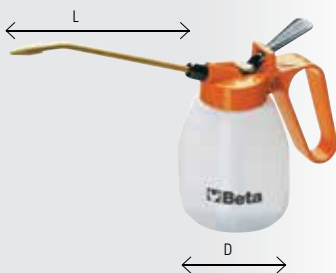

cc	D mm	L mm	cena Kč	MO cena Kč
200	67	140	230	250
300	77	140	239	259
500	95	140	257	278

## 1833XS/2

523 Kč

434 Kč

Inspekční LED svítilna, vyrobená z eloxovaného hliníku

- 200 lumenů
- Nastavitelné zaostření
- IP66
- Životnost baterie: 10,0 h
- Dosah světla: 112 m
- Baterie: 2xAAA (nejsou součástí balení)



## 1915B 1915C

Polyuretanové kroucené hadice, 95 Shore

– Maximální provozní tlak: 10 bar

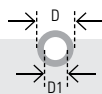

1915B délka až 9 m

D1xD mm	Ø GAS mm	cena Kč	MO cena Kč
6,5x10	1/4"	822	85+
8x12	1/4"	1 017	+05+

1915C délka až 12 m

D1xD mm	Ø GAS mm	cena Kč	MO cena Kč
6,5x10	1/4"	951	98+
8x12	1/4"	1 190	+240

## 1915CL

Polyuretanové kroucené hadice, 95 Shore, maximální délka natažené hadice 15 m

– Maximální provozní tlak: 10 bar

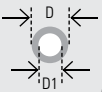

D1xD mm	Ø GAS mm	cena Kč	MO cena Kč
8x12	1/4"	1 485	+625
11x16	3/8"	2 520	2-760

## AH0379145

2-250 Kč

2 170 Kč

Tlaková hadice 13x19, 15 m

- Hadice z vyztuženého PVC
- Koncovky s vnějším závitem 1/2"
- Max. pracovní tlak 20 barů



## 1916G

Rychlospojky, evropský profil vnější závit, zúžený (BSPT)



Ø GAS BSPT	cena Kč	MO cena Kč
1/4"	47	59
3/8"	57	72
1/2"	72	94

## AH1708004A

926 Kč

816 Kč

Pistole na huštění pneumatik s manometrem 25/D-RB

Technické parametry:

- Poniklované tělo z hliníku
- Manometr s pr. 60 mm
- Dvojitá stupnice, 0-10 bar a 0-140 psi
- Odpojuštec tlačítko přebytečného vzduchu
- Svorka 25/W
- Gumová hadice o délce 400 mm
- Protiskluzová gumová rukojeť
- Rozměry: 215x165x40 mm
- Hmotnost: 430 g
- Maximální pracovní tlak 10 barů (145 psi)



CE

Dříve k dispozici jako AH060418

## AH0613146

96 Kč

84 Kč

Náhradní hadice 400 mm k pistoli na huštění pneumatik 25/D-RB

L=400 mm



## 1944N

8 400 Kč

6 680 Kč

Pneumatické jehlové kladivo

CE



- Zdvihy za minutu – 3800
- Počet jehel – 19
- Velikost jehly (Ø) – 3 mm
- Délka zdvihu – 33 mm
- Vstup vzduchu – 1/4" GAS
- Pracovní tlak – 6,2 Bar
- Průměrná spotřeba vzduchu – 85 l/min
- Vnitřní velikost hadice (Ø) – 8 mm
- Váha: 2,7 kg

## 1921B1

4 470 Kč

3 650 Kč

Malá reverzační pneumatická ráčna s mechanickou západkou

1/4"

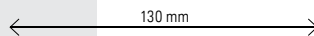

CE



- Volná rychlost – 350 obr/min
- Max. utahovací moment – 24 Nm
- Vzduchový přívod – 1/4" GAS
- Pracovní tlak – 6,2 bar
- Průměrná spotřeba vzduchu – 68 l/min
- Vnitřní průměr hadice (Ø) – 8 mm
- Kapacita šroubu – (kl. 8,8) M7 ● 11 mm
- Kapacita šroubu – (kl. 12,9) M6 ● 10 mm
- Váha: 400 g



## 1921M1 3 180 Kč

3-890 Kč

Kompaktní obousměrná pneumatická ráčna

1/4" CE



Volná rychlost – 200 ot./min  
Max. uťahovací moment – 27 Nm  
Přívod vzduchu – 1/4" GAS  
Pracovní tlak – 6,2 bar  
Průměrná spotřeba vzduchu – 96 l/min  
Vnitřní průměr hadice (Ø) – 8 mm  
Kapacita šroubu – (kl. 8,8) M7 ● 11 mm  
Kapacita šroubu – (kl. 12,9) M6 ● 10 mm  
Váha: 640 g

## 1921M2 3 180 Kč

3-890 Kč

Kompaktní obousměrná pneumatická ráčna

3/8" CE



Volná rychlost – 200 ot./min  
Max. uťahovací moment – 27 Nm  
Vzduchový přívod – 1/4" GAS  
Pracovní tlak – 6,2 bar  
Průměrná spotřeba vzduchu – 96 l/min  
Vnitřní průměr hadice (Ø) – 8 mm  
Kapacita šroubu – kl. 8,8 M7 ● 11 mm  
Kapacita šroubu – kl. 12,9 M6 ● 10 mm  
Váha: 640 g

## 1927AN 8 940 Kč

10-930 Kč

Obousměrná úhlová rázová uťahovačka

Jednoklávkový mechanismus

- Vysoký uťahovací moment
- Obousměrný chod
- Dvourychlostní uťahování
- Výfuk skrze rukojeť

1/2" CE



**výjimečně vysoký uťahovací moment**

Volná rychlost – 4.700 ot./min  
Max. uťahovací moment – 244 Nm  
Přívod vzduchu – 1/4" GAS  
Pracovní tlak – 6,2 bar  
Spotřeba vzduchu – 190 l/min  
Vnitřní průměr hadice (Ø) – 10 mm  
Max. velikost šroubu – (kl. 8,8) M14 ● 21 mm  
Max. velikost šroubu – (kl. 12,9) M12 ● 19 mm  
Váha: 2.100 g

## 1930A 18 720 Kč

23-180 Kč

Obousměrná rázová uťahovačka

Dvojitě rázové pulzní zařízení

1" CE



Volná rychlost – 4.000 ot./min.  
Max. uťahovací moment – 2.445 Nm  
Přívod vzduchu – 1/2" GAS  
Pracovní tlak – 6,2 Bar  
Reálná spotřeba vzduchu – 460 l/min  
Vnitřní průměr hadice (Ø) – 13 mm  
Rozměry šroubu – kl. 8,8 M36 ● 55 mm  
Rozměry šroubu – kl. 12,9 M30 ● 46 mm  
Váha: 9,5 kg

## 1930LA 20 810 Kč

25-800 Kč

Obousměrná rázová uťahovačka

Dvojitě rázové pulzní zařízení

1" CE



Volná rychlost – 4.000 ot./min.  
Max. uťahovací moment – 2.445 Nm  
Přívod vzduchu – 1/2" GAS  
Pracovní tlak – 6,2 Bar  
Průměrná spotřeba vzduchu – 460 l/min  
Vnitřní průměr hadice (Ø) – 13 mm  
Kapacita šroubu – kl. 8,8 M36 ● 55 mm  
Kapacita šroubu – kl. 12,9 M30 ● 46 mm  
Váha: 10,6 kg

## 1930ZL 37 490 Kč

49-760 Kč

Rázová uťahovačka

Dvouklávkové impulzní zařízení

1 1/2" CE



Volná rychlost – 3.000 ot./min.  
Max. uťahovací moment – 4.068 Nm  
Vzduchový přívod – 1/2" GAS  
Pracovní tlak – 6,2 Bar  
Průměrná spotřeba vzduchu – 480 l/min  
Vnitřní průměr hadice (Ø) – 13 mm  
Kapacita šroubu – kl. 8,8 M42 ● 65 mm  
Kapacita šroubu – kl. 12,9 M36 ● 55 mm  
Váha: 15 kg

## 1931CD6 3 950 Kč

4-960 Kč

Reverzační vrtačka, vyrobená z kompozitního materiálu

Ø6 CE



Volná rychlost – 2.600 ot./min  
Kapacita sklíčidla – 1,0÷6,0 mm  
Vřetenový závit – 3/8" – 24 UNF  
Vzduchový přívod – 1/4" GAS  
Výkon – 0,23 kW  
Pracovní tlak – 6,2 bar  
Průměrná spotřeba vzduchu – 130 l/min  
Vnitřní průměr hadice (Ø) – 8 mm  
Váha: 600 g

## 1931CD10 3 470 Kč

4-360 Kč

Obousměrná pneumatická vrtačka z kompozitního materiálu

Ø10 CE



Kapacita sklíčidla – 1÷10 mm  
Vřetenový závit – 3/8" – 24 UNF  
Volná rychlost – 1.800 ot./min  
Vzduchový přívod – 1/4" GAS  
Výkon – 0,38 kW  
Pracovní tlak – 6,2 bar  
Průměrná spotřeba vzduchu – 170 l/min  
Vnitřní průměr hadice (Ø) – 10 mm  
Váha: 1.010 g

## 1931CD13 5 400 Kč

6-780 Kč

Obousměrná pneumatická vrtačka z kompozitního materiálu

Ø13 CE



Kapacita sklíčidla – 1,0÷13 mm  
Vřetenový závit – 1/2" – 20 UNC  
Volná rychlost – 800 ot./min  
Vzduchový přívod – 1/4" GAS  
Výkon – 0,38 kW  
Pracovní tlak – 6,2 bar  
Průměrná spotřeba vzduchu – 170 l/min  
Vnitřní průměr hadice (Ø) – 10 mm  
Váha: 1.290 g

## 1931AN10 3 950 Kč

4 960 Kč

Obousměrná úhlová vrtačka

CE



Volná rychlost – 1400 ot./min  
Kapacita skříčidla – 1–10 mm  
Vřetenový závit – 3/8" 24 UNF  
Vzduchový přívod – 1/4" GAS  
Výkon – 0,38 kW  
Pracovní tlak – 6,2 bar  
Průměrná spotřeba vzduchu – 150 l/min  
Vnitřní průměr hadice (Ø) – 10 mm  
Váha: 1,05 kg

## 1933I 2 420 Kč

3 000 Kč

Přímá bruska

Kleštinové skříčidlo, 3 mm a 6 mm

CE



Volná rychlost – 20.000 ot./min  
Kapacita skříčidla – 3–6 mm  
Přívod vzduchu – 1/4" GAS  
Výkon – 0,38 kW  
Pracovní tlak – 6,2 Bar  
Spotřeba vzduchu – 260 l/min  
Vnitřní průměr hadice (Ø) – 10 mm  
Váha: 670 g

## 1933AN90 2 710 Kč

3 320 Kč

Úhlová bruska

CE



Kapacita skříčidla – 3–6 mm  
Volná rychlost – 20.000 ot./min  
Přívod vzduchu – 1/4" GAS  
Výkon – 0,20 kW  
Pracovní tlak – 6,2 Bar  
Průměrná spotřeba vzduchu – 230 l/min  
Vnitřní průměr hadice (Ø) – 10 mm  
Váha: 510 g

## 1947G2 3 130 Kč

3 940 Kč

Mazací pistole 2 v 1

- Pro kontinuální nebo přerušovaný přísun maziva
- Hlava z tlakově litého hliníku
- Ergonomická rukojeť
- Pro 400 g kartaše nebo mazivo o objemu 500 cc



Rozměry zásobníku – 54 (vnitřně) x 276 mm  
Přívod vzduchu – 1/4" GAS BSP  
Pracovní tlak – 3–10 Bar  
Váha – 2,2 kg

## 1949T 398 Kč

528 Kč

Teleskopická progresivní ofukovací pistole

- Tělo z kompozitního materiálu odolné proti rázům a opotřebením
- Teleskopická ocelová otočná trubka
- 165 mm ÷ 300 mm

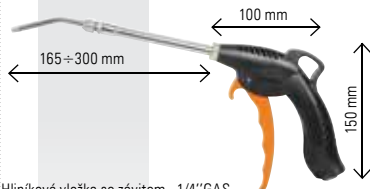

Hliníková vložka se závitem – 1/4" GAS  
Pracovní tlak – 6–8 Bar  
Vzduchový přívod – 1/4" GAS  
Maximální provozní tlak – 15 Bar  
Průměrná spotřeba vzduchu – 144 l/min  
Provozní teplota – 20°C/+70°C  
Váha: 160 g

## 1949F2 284 Kč

356 Kč

Progresivní ofukovací pistole

- Vyrobená z odolného, nárazuvzdorného, tepelně izolovaného kompozitního plastového materiálu odolného proti poškrábání
- Speciální ventil a páka umožňují postupné otevírání okruhu, čímž se optimalizuje proudění vzduchu
- Špička s bezpečnostním plastovým kuzelem pro bezpečnou manipulaci, když se nepoužívá



Mosazná vložka se závitem – 1/4" GAS  
Provozní tlak – 4–8 bar  
Max. provozní tlak – 12 bar  
Provozní teplota – 20°C/+70°C  
Váha: 126 g

## 7500000 2 300 Kč

2 850 Kč

Držák raznic max. do 20x20 mm, model 750



## GRAVUREM-S

Ocelové raznice se silou 600–800 N/mm<sup>2</sup>

- Typ podle normy DIN 1451
- Vyrobeny z vysoce kvalitní nástrojové oceli
- Tvrdost 50–60 HRC

Nr 100 – číslice 0–9 (9 ks)

ČÍSLICE	mm	cena Kč	MO cena Kč
100010K0	1	221	276
100015K0	1,5	150	183
100020K0	2	150	183
100025K0	2,5	155	193
100030K0	3	155	193
100040K0	4	161	204
100050K0	5	179	228
100060K0	6	197	245
100070K0	7	275	339
100080K0	8	275	339
100090K0	9	359	448
100100K0	10	359	448
100120K0	12	425	530
100150K0	15	753	929



Nr 101 – velká písmena A–Z + znak (27 ks)

PÍSMENA	mm	cena Kč	MO cena Kč
10101000	1	682	823
10101500	1,5	425	551
10102000	2	425	551
10102500	2,5	466	575
10103000	3	466	575
10104000	4	490	610
10105000	5	520	676
10106000	6	556	729
10107000	7	807	+021
10108000	8	807	+021
10109000	9	1 076	+340
10110000	10	1 076	+340
10112000	12	1 285	+590
10115000	15	1 975	2 400



## 9802M/20B 218 Kč

231-Kč

Lepidlo na zajišťování šroubů-  
středněpevnostní, lahvička 20 ml

- Anaerobní lepidlo na kovové závity
- Zabraňuje uvolnění šroubů, matic a svorníků v důsledku vibrací a otřesů
- Polymerizuje při kontaktu s broušenými částmi kovu v nepřítomnosti kyslíku
- Vysoká chemická odolnost (oleje, voda, benzín atd.)
- Chrání závity před korozí a korozním zadřením
- Průměrná pevnost spoje
- Perfektní pro díly podléhající pravidelné údržbě
- Umožňuje demontáž pomocí ručního nářadí
- Rozsah teplot: -50/+150 °C
- Maximální mezera: 0,15 mm
- Doba tuhnutí: 10/15 minut
- Funkční vytvrzení: 3-6 hodin
- Viskozita (mPa.s) 25°C: 500/800
- ISO-10964 povolovací moment: 22-30 Nm
- Uťahovací moment pro další vyšroubování ISO-10964: 20-25 Nm



## 9803H/20B 218 Kč

231-Kč

Lepidlo na zajišťování šroubů-  
vysokopevnostní, lahvička 20 ml

- Ideální pro trvalé zajištění dílů, které nevyžadují následnou demontáž, a pro pasivované kovové povrchy, včetně mosazi, hliníku a nerezové oceli
- Neumožňuje demontáž pomocí ručního nářadí
- Rozsah teplot: -50/+150 °C
- Maximální mezera: 0,25 mm
- Doba tuhnutí: 10/15 minut
- Funkční vytvrzení: 3-6 hodin
- Viskozita (mPa.s) 25°C: 800/1200
- ISO-10966 povolovací moment: 35-45 Nm
- Uťahovací moment pro další vyšroubování ISO-10966: 30-40Nm



## 9812M/20B 212 Kč

225-Kč

Závítové těsnění-středněpevnostní,  
20 ml lahvička

- Anaerobní těsnicí prostředek pro závítové kovové spoje
- Polymerizuje při kontaktu s broušenými povrchy kovové části v nepřítomnosti kyslíku
- Poskytuje vynikající těsnost vůči kapalinám a plynům
- Posiluje spojení
- Toleruje lehké znečištění oleji.
- Vysoká chemická odolnost (oleje, voda, benzín atd.)
- Chrání závity před korozí a korozním zadřením
- Průměrná pevnost spoje
- Perfektní pro díly podléhající pravidelné údržbě
- Umožňuje demontáž pomocí ručního nářadí
- Rozsah teplot: -50/+150 °C
- Maximální mezera: 0,35 mm
- Doba tuhnutí: 12/18 minut
- Funkční vytvrzení: 3-6 hodin
- Viskozita (mPa.s) 25°C: 20000/40000
- ISO-10964 povolovací moment: 27-35 Nm
- Uťahovací moment pro další vyšroubování ISO-10964: 20-30 Nm



## 9832M/20B 215 Kč

228-Kč

Zajišťovač-středněpevnostní,  
lahvička 20 ml

- Perfektní pro díly podléhající pravidelné údržbě
- Umožňuje demontáž pomocí ručního nářadí
- Rozsah teplot: -50/+150 °C
- Maximální mezera: 0,25 mm
- Doba tuhnutí: 12/20 minut
- Funkční vytvrzení: 3-6 hodin
- Viskozita (mPa.s) 25°C: 2000/4000
- ISO-10964 povolovací moment: 25-35 Nm
- Uťahovací moment pro další vyšroubování ISO-10964: 18-28 Nm



## 9813H/20B 212 Kč

225-Kč

Závítové těsnění-vysokopevnostní,  
20 ml lahvička

- Anaerobní těsnicí prostředek pro závítové kovové spoje
- Polymerizuje při kontaktu s broušenými povrchy kovové části v nepřítomnosti kyslíku
- Poskytuje vynikající těsnost vůči kapalinám a plynům
- Posiluje spojení
- Toleruje lehké znečištění oleji.
- Vysoká chemická odolnost (oleje, voda, benzín atd.)
- Chrání závity před korozí a korozním zadřením
- Vysoká pevnost spoje
- Ideální pro trvalé utěsnění dílů, které nevyžadují následnou demontáž, a pro pasivované kovové povrchy, včetně mosazi, hliníku a nerezové oceli
- Neumožňuje demontáž pomocí ručního nářadí
- Rozsah teplot: -50/+150 °C
- Maximální mezera: 0,15 mm
- Doba tuhnutí: 10/15 minut
- Funkční vytvrzení: 3-6 hodin
- Viskozita (mPa.s) 25°C: 40000/80000
- ISO-10964 povolovací moment: 35-45 Nm
- Uťahovací moment pro další vyšroubování ISO-10964: 25-35 Nm



## 9851/20B 215 Kč

228-Kč

Vteřinové strukturální lepidlo, 20 ml  
lahvička

- Pro konstrukční spojení na bázi ethylkyanoakrylátu
- Pro lepení široké škály materiálů, včetně kovů, plastů, kůže, dřeva a několik dalších typů podkladů, ať už ve vzájemné kombinaci nebo odděleně
- Lepí rychle
- Rozsah teplot °C: -55/+82
- Viskozita (mPa.s) 25°C: 80/120



## BM1330

835 Kč

562 Kč

Profesionální nůžky X-PRO EVO, s pouzrdem

Nová geometrie čepelí se speciálním profilem umožňuje odizolovat a stříhat kabely Cu/Al do 50 mm<sup>2</sup>

Délka 160 mm

Váha: 125 g



reddot design award  
honourable mention 2013

## BM1335

412 Kč

317 Kč

Zesílené nůžky pro elektrikáře

- Pro stříhání Cu/Al kabelů s průřezem do 35 mm<sup>2</sup>
- Odolné dvoukomponentní rukojeti
- Tvrzené čepel z nerezové oceli s tvrdostí 52-54 HRC
- Pružinový systém rozevření nůžek
- Aretace uzavření nůžek



## BM5341

1-230 Kč

879 Kč

Krimpovací kleště pro izolované konektory od 0,25 do 6 mm<sup>2</sup> (AWG 22-10)



Délka 225 mm

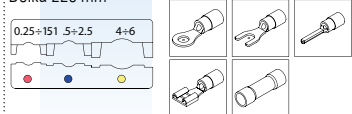

## BM5371

1-057 Kč

861 Kč

Krimpovací kleště pro konektory od 0,25 do 4 mm<sup>2</sup> (AWG 22-12)



Délka 225 mm

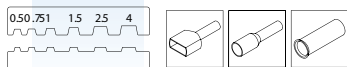

## BM5351

1-024 Kč

813 Kč

Krimpovací kleště pro neizolované měděné konektory od 0,5 do 10 mm<sup>2</sup> (AWG 20-8)



Délka 225 mm

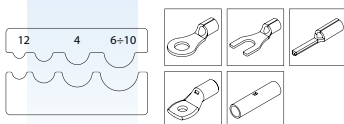

## BM5345

2-650 Kč

2 340 Kč

Sada krimpovacích kleští pro konektory, kleště BM 5341 a čtyři čelisti v plastovém pouzdrě



**BM 534D** krimpovací čelisti pro izolované konektory od 0,25 do 6 mm<sup>2</sup> (AWG 22-10)

**BM 531D** krimpovací čelisti pro měděné otevřené konektory od 0,5 do 6 mm<sup>2</sup> (AWG 20-10)

**BM 535D** krimpovací čelisti pro neizolované měděné konektory od 0,5 do 10 mm<sup>2</sup> (AWG 20-8)

**BM 537D** krimpovací čelisti pro konektory od 0,5 do 4 mm<sup>2</sup> (AWG 22-12)

**BM 539D** krimpovací čelisti pro konektory od 6 do 16 mm<sup>2</sup> (AWG 10-6)

## BM5391

1-045 Kč

849 Kč

Krimpovací kleště pro konektory od 6 do 16 mm<sup>2</sup> (AWG 10-6)



Délka 225 mm

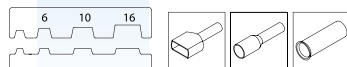

## BM53P02C

1-870 Kč

1 430 Kč

Krimpovací kleště pro neizolované mosazné konektory od 0,5 do 6 mm<sup>2</sup>, paralelní pohyb čelistí



Délka 220 mm

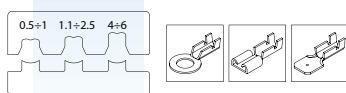

## BM5315

1-425 Kč

1 136 Kč

Krimpovací kleště pro neizolované úhlové konektory, 2,5-6.3/0,8, 1-2.5 mm<sup>2</sup>



## BM532

815 Kč

682 Kč

Krimpovací kleště pro izolované úhlové (90°) konektory, 0,5-2.5 mm<sup>2</sup>



## BM528

1-130 Kč

927 Kč

Kleště na teplem smrštitelné konektory na kabely, rozsah od 0,5 do 6 mm<sup>2</sup>



Délka 270 mm

## BM1370

818 Kč

667 Kč

Automatické kleště na odizolování vodičů, vyrobené z nárazuvzdorného plastu, možnost stříhání drátů

- Délka odizolování: 5 ÷ 12 mm
- Průřez kabelu: 0,2 ÷ 6 mm<sup>2</sup>
- Stříhání drátů do Ø: 2 mm



## NOVINKA

### BM1350

491 Kč

377 Kč

Odstraňovač izolace pro kulaté vícežilové kabely o průměrech od 8 do 28 mm, náhradní čepel v rukojeti, s hákovým nožem



### BM1363

292 Kč

239 Kč

Zavírací nůž s 2 čepelmi, 1 čepel dlouhá 60 mm a 2. vyměnitelná trapézová, 5 náhradních čepelí v balení



## NOVINKA

### BM111...

Úzké ploché šroubováky, izolované do 1000V

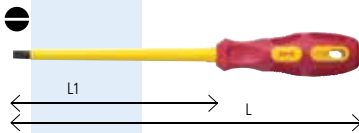

	mm	L1 mm	L mm	cena Kč	MO cena Kč
BM1112	2,5	75	145	80	103
BM1113	3,0	100	170	85	110
BM1114	4,0	100	200	108	139
BM1115	5,5	125	225	115	149
BM1116	6,5	150	260	132	170
BM1118	8,0	175	285	177	231

## NOVINKA

### BM112...

Křížové šroubováky Phillips, izolované do 1000V

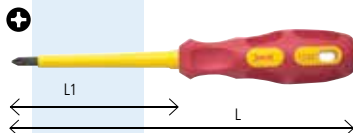

	L1 mm	L mm	cena Kč	MO cena Kč
BM1120	0	60	130	85
BM1121	1	80	180	112
BM1122	2	100	210	132
BM1123	3	150	272	164

## NOVINKA

### BM113...

Křížové šroubováky Pozidriv, izolované do 1000V

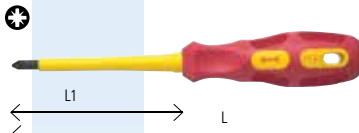

	L1 mm	L mm	cena Kč	MO cena Kč
BM1130	0	60	130	80
BM1131	1	80	180	105
BM1132	2	100	210	124
BM1133	3	150	272	164

## NOVINKA

### BM115...

Šroubováky s nástržnou šestihrannou hlavou, izolované do 1000V

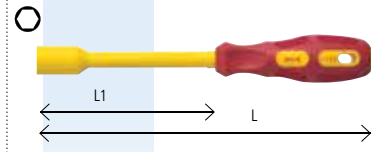

	mm	L1 mm	L mm	cena Kč	MO cena Kč
BM1151	7	125	235	172	229
BM1152	8	125	235	161	208
BM1153	9	125	235	172	236
BM1154	10	125	235	172	221
BM1155	11	125	235	173	224
BM1156	12	125	235	173	231
BM1157	13	125	235	173	224

## NOVINKA

### BM114...

Šroubováky s indikátorem napětí 220/250V

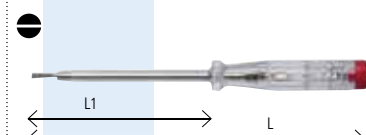

	L1 mm	L mm	cena Kč	MO cena Kč
BM1141	3,0	60	140	35
BM1142	3,5	100	190	48

### BM1195

796 Kč

646 Kč

Sada 5 šroubováků izolovaných do 1000V

- 1112 (2,5x75)
- 1114 (4x100)
- 1116 (6,5x150)
- 1121 (PH1x80)
- 1122 (PH2x100)



## BM1197

1-003-Kč

807 Kč

Sada 7 šroubováků izolovaných do 1000V

1112 (2,5x75)  
1113 (3x100)  
1115 (5,5x125)  
1116 (6,5x150)  
1120 (PH0x60)  
1121 (PH10x80)  
1122 (PH2x100)



## NOVINKA

### BM121...

Kombinované kleště,  
izolované do 1000V

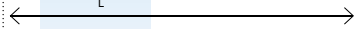

	L mm	cena Kč	MO cena Kč
BM1211	160	622	791
BM1212	180	649	832
BM1213	200	706	900

## NOVINKA

### BM122...

Boční štípací kleště,  
izolované do 1000V



	L mm	cena Kč	MO cena Kč
BM1220	140	637	812
BM1221	160	661	850
BM1222	180	706	900

## NOVINKA

### BM1225

1-026-Kč

807 Kč

Boční štípací kleště, zesílené,  
izolované do 1000V



## NOVINKA

### BM123...

Kleště rovné půlkulaté,  
izolované do 1000V



	L mm	cena Kč	MO cena Kč
BM1232	160	649	844
BM1233	200	694	900

## NOVINKA

### BM1243

944-Kč

742 Kč

Kleště půlkulaté, zahnuté  
o 45 stupňů, izolované do 1000V

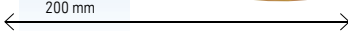

## NOVINKA

### BM1251

829-Kč

637 Kč

Ploché kleště, rovné,  
izolované do 1000V

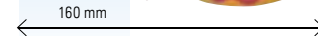

## NOVINKA

### BM127...

Nastavitelné SIKO kleště,  
izolované až 1000V



	L mm	cena Kč	MO cena Kč
BM1273	175	495	662
BM1274	250	715	959

## NOVINKA

### BM1261

829-Kč

637 Kč

Odizolovávací kleště,  
izolované do 1000V

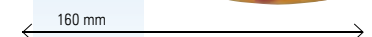

## NOVINKA

### BM1625

456-Kč

335 Kč

Univerzální křížový klíč na rozvodné  
skříně

- Čtvercové hlavice: 5-6-7-8 mm
- Trojúhelníková hlavice: 7-8 mm
- Dvoubitový profil: 3-5 mm
- 1/4" adaptér
- Nástavec šroubováku
- Váha: 60g

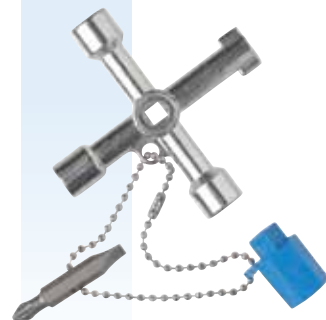

## BM51...

Ruční krimpovací kleště pro krimpování neizolovaných koncovek, šestihhrané matrice, vyrobeno z oceli tvářené za studena, rukojeti jsou izolované protiskluzovým plastem, rotační matrice s blokem pro polohování průřezu

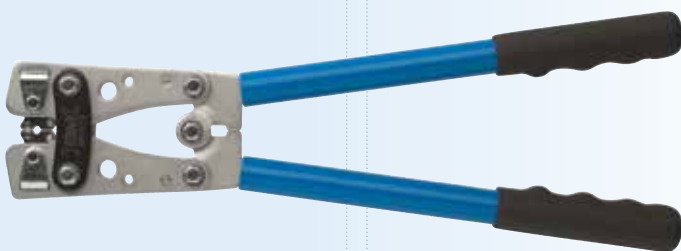

	průřez mm <sup>2</sup>	typ krimpovací čelisti	délka mm	šířka mm	tloušťka mm	váha kg	cena Kč	M0 cena Kč
BM510	6÷50	BM Standard	390	130	35	1,6	2 750	3 440
BM511	6÷50	DIN	390	130	35	1,6	2 750	3 440
BM512	10÷120	BM Standard	610	200	30	4,0	4 010	4 910
BM513	10÷120	DIN	610	190	30	4,5	3 950	4 920

## BM00417 6 580 Kč

9-120 Kč

Sada 3.000 izolovaných dutinek (0,75 - 16 mm<sup>2</sup>) a kleští 53816, balená v organizéru s vyjímatelnými plastovými krabičkami

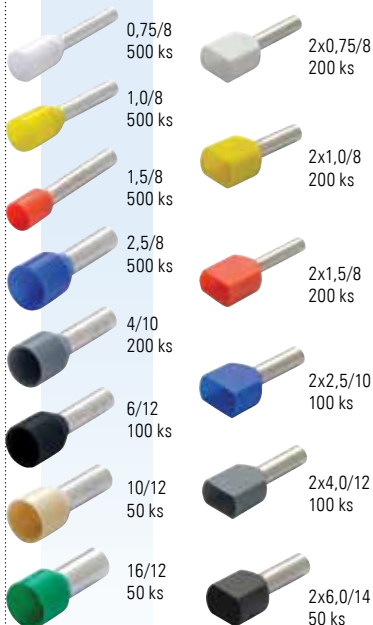

## BM80401 1 560 Kč

1-905 Kč

Sada 80 izolovaných konektorů a kleští 536, v plastové krabičce

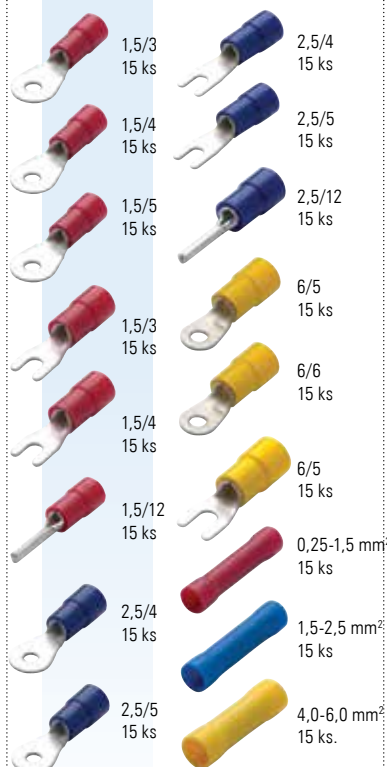

## BM80404 1 790 Kč

2-215 Kč

Sada krimpovacích kleští 531 0,5-2,5 mm<sup>2</sup> a 150 neizolovaných konektorů, 50 stahovacích pásek B2025 a 20 návleků

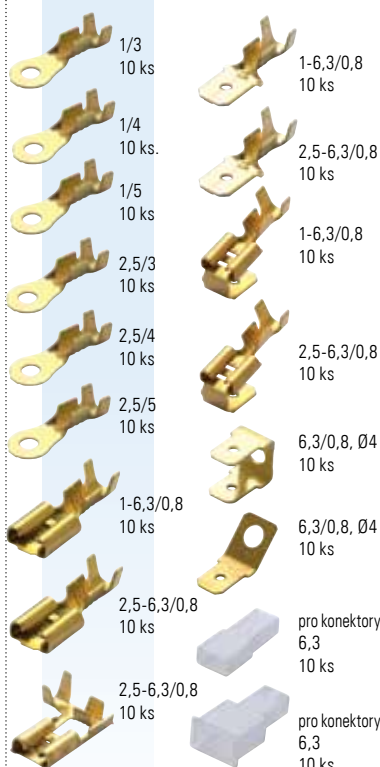

## BM00601/370

246 Kč **190 Kč**

Sada 370 izolovaných dutinek

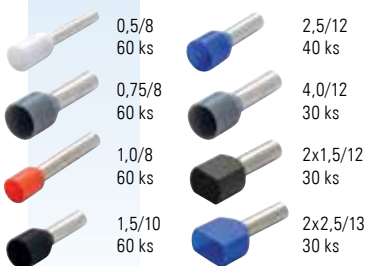

## BM00190/150

445 Kč **344 Kč**

Sada 150 izolovaných konektorů



## BM01290/180

414 Kč **324 Kč**

Sada 180 neizolovaných konektorů

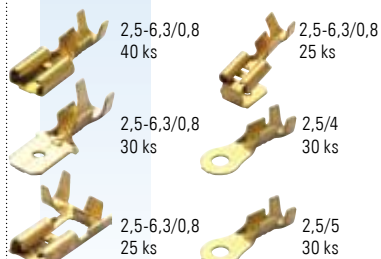

## BM00110/90

382 Kč **289 Kč**

Sada 90 izolovaných konektorů a rychlospojek

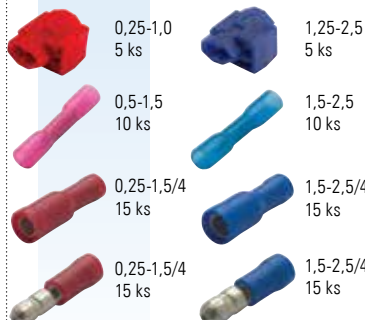

## BM01231/170

434 Kč **341 Kč**

Sada 170 kusů izolovaných PVC i neizolovaných zakončovacích oček

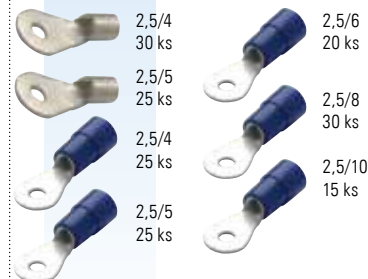

## BM1101

658 Kč **562 Kč**

Kleště na stahovací pásy o šířce od 7,6 do 9 mm, s automatickou regulací napnutí a odříznutí konce pásy



## BM1105

2 840 Kč **2 410 Kč**

Kleště na stahovací pásy z nerezové oceli o šířce od 4,6 do 7,9 mm a tloušťce 0,3 mm





**NOVINKA**

**BM520** 197 Kč  
253 Kč

Krimpovací a odizolovací kleště, pro izolované konektory, štípač drátu, 0,25-6 mm<sup>2</sup>



**BM1943** 5 260 Kč  
6 700 Kč

Stupňovitý vrták HSS pro metrické závity

- Speciálně pro jádrové a průchozí otvory
- Závity od M12 x 1,5 do M40 x 1,5
- Průměr stopky je 12 mm



**BM1942** 4 370 Kč  
5 640 Kč

HSS stupňovitý vrták pro PG závity

- Pro průchozí otvory od PG 7 do PG 29
- Pro válcové a přesné otvory v plechu, trubkách, kovových popř. plastových profilech do tloušťky 5 mm
- Průměr stopky je 10 mm



**BM1944** 2 690 Kč  
3 600 Kč

HSS stupňovitý vrták

- Pro průchozí otvory 4 - 30 mm
- Pro válcové a přesné otvory v plechu, trubkách, kovových popř. plastových profilech do tloušťky 5 mm
- Průměr stopky je 10 mm



**BM19..**

Nastavitelný kruhový děrovač s průhledným krytem proti prachu

- Snadné a přesné nastavení řezných hran
- Vybaveno krytem proti prachu
- Vhodné pro: sádkartonové desky, cementovláknité desky, dřevo, dýhované překližku, štukové a akrylové materiály, syntetické sklo



BM1975  
BM1976



	Ø mm	Hloubka vrtání mm	cena Kč	MO cena Kč
BM1975	40÷125	30	2 870	3 840
BM1976	40÷205	30	3 230	4 470

**BMBX...**

Detekovatelné modré stahovací pásy

Materiál: polyamid (PA 6.6) + kovový prášek

Barva: modrá

Teplota použití: -40°C až +85°C

Minimální montážní teplota: -10°C

Chemická odolnost:

- Dobrá: zásadité roztoky, oleje, mazadla a chlorovaná rozpouštědla
- Omezená: kyseliny
- Nedostatečná odolnost: fenoly

V souladu s normou: EN 62275:2015-02

Balení 100 ks



S – šířka pásky  
D – délka pásky  
Ø – max. průměr sepnutí  
N – min. pevnost v tahu

	S mm	D mm	Ø mm	N	cena Kč	MO cena Kč
BX1025	2,5	100	20,5	80	27	32
BX1536	3,6	150	36	180	66	74
BX2036	3,6	200	52,5	180	90	101
BX2048	4,8	200	49,5	230	109	136
BX3048	4,8	300	81	230	170	204
BX3848	4,8	380	106,7	230	233	272
BX3876	7,6	380	106,7	540	425	503

**BV... NV...**

Pásy na suchý zip

Materiál: Polyethylen-polyamid (PE-PA)

Provozní teplota: -20°C až +60°C

Minimální instalační teplota: -10°C

Natahovací stahovací pásy s integrovanou přezkou, ideální pro strukturovanou kabeláž, kabely z optických vláken, telekomunikační kabely.

Balení 10 ks



	S mm	D mm	Ø mm	Barva	cena Kč	MO cena Kč
BV2312	12,7	229	55	bílý	102	124
BV2319	19	229	55	bílý	150	182
NV2312	12,7	229	55	Černá	150	182



# B... TRANSPARENTNÍ

## Stahovací pásy - standard

Materiál: polyamid (PA 6.6)  
 Barva: přírodní, neobsahuje barviva  
 Teplota použití: -40 °C + 85 °C  
 Minimální montážní teplota: -10 °C  
 Samozhřesčí podle UL 94-V2  
 Chemická odolnost:  
 — dobrá: zásadité roztoky, oleje, mazadla a chlorovaná rozpouštědla  
 — omezená: kyseliny  
 — nedostatečná odolnost: fenoly  
 V souladu s normou EN 62275: 2015-02  
 Klasifikace: Typ 1 (EN), Typ 21 (UL)

Balení 100 kusů  
 FILEN° E223175



	S	D	Ø	N	cena Kč	MO cena Kč
	mm	mm	mm			
B0824* 2,5	80	14	80		11	13
B1025* 2,5	100	20,5	80		16	19
B1225* 2,5	120	27	80		21	28
B1625* 2,5	160	40	80		23	27
B2025* 2,5	200	52,5	80		28	33
B1436* 3,6	140	33	180		30	38
B2036* 3,6	200	52,5	180		42	50
B2936* 3,6	300	81	180		66	76
B3736* 3,6	370	105	180		78	95
B1248* 4,6	120	24	220		35	41
B1648* 4,6	160	36	220		44	52
B1948* 4,8	188	46	220		53	62
B2048* 4,8	200	50	220		55	68
B2548* 4,8	250	65	220		74	87
B3048* 4,8	300	81	220		87	104
B3748* 4,8	370	103,5	220		108	125
B3948* 4,8	390	110	220		118	137
B4348* 4,8	430	122,5	220		161	206
B5348 4,8	530	160	220		185	216
B1576 7,6	150	24	550		94	109
B2076 7,6	200	51	550		120	140
B2976* 7,6	300	83	550		164	195
B3776* 7,6	370	103,5	550		197	234
B4576 7,6	450	130,5	550		245	269
B5476 7,6	540	159	550		338	363
B7576 7,6	750	226	550		472	504
B4390 9	430	130,5	800		329	354
B5390 8,8	550	163,5	800		396	427
B7190 8,8	710	195	800		550	599
B7890 8,8	780	235,5	800		610	671
B8190 9	810	245	800		616	665
B1090 9	1020	295	800		777	851
B1290 9	1220	375,5	800		999	1090
B1590 9	1530	460	800		1330	1430

S – šířka pásy  
 D – délka pásy  
 Ø – max. průměr sepnutí  
 N – min. pevnost v tahu

\* nejprodávanější velikosti

# N... ČERNÉ

## Stahovací pásy - standard

Materiál: polyamid (PA 6.6) + barvivo  
 Barva: černá  
 Teplota použití: -40 °C + 85 °C  
 Minimální montážní teplota: -10 °C  
 Samozhřesčí podle UL 94-V2  
 Chemická odolnost:  
 — dobrá: zásadité roztoky, oleje, mazadla a chlorovaná rozpouštědla  
 — omezená: kyseliny  
 — nedostatečná odolnost: fenoly  
 V souladu s normou EN 62275: 2015-02  
 Klasifikace: Typ 1 (EN), Typ 21 (UL)

Balení 100 kusů  
 FILEN° E223175



	S	D	Ø	N	cena Kč	MO cena Kč
	mm	mm	mm			
N0824* 2,5	80	14	80		11	14
N1025* 2,5	100	20,5	80		16	19
N1225* 2,5	120	27	80		17	21
N1625* 2,5	160	40	80		23	26
N2025* 2,5	200	52,5	80		28	31
N1436* 3,6	140	33	180		30	36
N2036* 3,6	200	52,5	180		42	47
N2936* 3,6	300	81	180		66	72
N3736* 3,6	370	105	180		81	90
N1248* 4,6	120	24	220		35	38
N1648* 4,6	160	36	220		44	50
N1948* 4,8	188	46	220		53	59
N2048* 4,8	200	50	220		55	64
N2548* 4,8	250	65	220		74	82
N3048* 4,8	300	81	220		87	97
N3748* 4,8	370	103,5	220		108	118
N3948* 4,8	390	110	220		118	126
N4348* 4,8	430	122,5	220		136	147
N5348 4,8	530	160	220		172	191
N1576 7,6	150	24	550		94	101
N2076 7,6	200	51	550		114	126
N2976* 7,6	300	83	550		164	183
N3776* 7,6	370	103,5	550		197	219
N4576 7,6	450	130,5	550		245	269
N5476 7,6	540	159	550		334	363
N7576 7,6	750	226	550		466	504
N4390 9	430	130,5	800		329	354
N5390 8,8	550	163,5	800		395	427
N7190 8,8	710	195	800		558	599
N7890 8,8	780	235,5	800		604	649
N8190 9	810	245	800		628	768
N1090 9	1020	295	800		783	845
N1290 9	1220	375,5	800		1064	1144
N1590 9	1530	460	800		1315	1480

S – šířka pásy  
 D – délka pásy  
 Ø – max. průměr sepnutí  
 N – min. pevnost v tahu

\* nejprodávanější velikosti

# BR...

## Opakovaně použitelné stahovací pásy

Materiál: polyamid (PA 6.6)  
 Barva: naturalny  
 Teplota použití: od -40°C do +85°C  
 Minimální montážní teplota: -10°C  
 Chemická odolnost:  
 — dobrá odolnost vůči alkáliím, olejům, tukům, chlorovaným rozpouštědlům  
 — omezená odolnost vůči kyselinám  
 — není odolný vůči fenolům  
 Normy ref.: EN 62275:2015-02

Balení 100 kusů



	S	D	Ø	N	cena Kč	MO cena Kč
	mm	mm	mm			
BR1576	7,6	150	40	230	90	96
BR2076	7,6	200	55	230	111	124
BR3076	7,6	300	82	230	155	172

# BT...

## Stahovací pásy s popisem

Materiál: polyamid (PA 6.6)  
 Barva: naturalny  
 Teplota použití: od -40°C do +85°C  
 Minimální montážní teplota: -10°C  
 Chemická odolnost:  
 — dobrá odolnost vůči alkáliím, olejům, tukům, chlorovaným rozpouštědlům  
 — omezená odolnost vůči kyselinám  
 — není odolný vůči fenolům  
 Normy ref.: EN 62275:2015-02  
 Normy ref.: EN 62275:2015-02

Balení 100 kusů

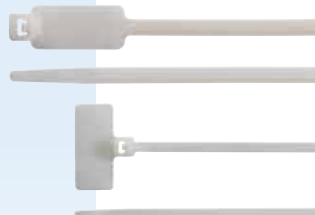

	S	D	Ø	Rozměry	Popiska
	mm	mm	mm	popisky mm	
BT21025	2,5	100	22	25,4x8	příčná
BT22025	2,5	200	53,5	25,4x8	příčná
BT12248	4,8	190	51	13x27	podélná
BT11125	2,5	110	22	20x9	volná

	cena Kč	MO cena Kč
BT21025	30	34
BT22025	57	66
BT12248	74	83
BT11125	42	53

## BH...

### Stahovací pásky s montážním okem

Materiál: polyamid (PA 6.6)  
 Barva: naturalny  
 Teplota použití: od -40°C do +85°C  
 Minimální montážní teplota: -10°C  
 Chemická odolnost:  
 — dobrá odolnost vůči alkáliím, olejům, tukům, chlorovaným rozpouštědům  
 — omezená odolnost vůči kyselinám  
 — není odolný vůči fenolům  
 Normy ref.: EN 62275:2015-02  
 Normy ref.: EN 62275:2015-02  
 Balení 100 kusů



	Montážní oko		cena Kč	MO cena Kč
	S mm	D mm		
BH1125	2,5	110	27	32
BH2048	4,8	200	69	76
BH3076	7,6	305	98	109

## BP...

### Stahovací pásky na kabely

Materiál: polyamid (PA 6.6)  
 Barva: naturalny  
 Teplota použití: od -40°C do +85°C  
 Minimální montážní teplota: -10°C  
 Chemická odolnost:  
 — dobrá odolnost vůči alkáliím, olejům, tukům, chlorovaným rozpouštědům  
 — omezená odolnost vůči kyselinám  
 — není odolný vůči fenolům  
 Normy ref.: EN 62275:2015-02  
 Normy ref.: EN 62275:2015-02  
 Balení 100 kusů



	Montážní oko		cena Kč	MO cena Kč
	S mm	D mm		
BP1536	3,6	155	61	67
BP2048	4,8	200	114	126

## N...

### Venkovní stahovací pásky s dvojitým zámkem

Materiál: polyamid (PA 6.6) + barvivo  
 Barva: černá  
 Teplota použití: od -40°C do +85°C  
 Minimální montážní teplota: -10°C  
 Chemická odolnost:  
 — dobrá odolnost vůči alkáliím, olejům, tukům, chlorovaným rozpouštědům  
 — omezená odolnost vůči kyselinám  
 — není odolný vůči fenolům  
 Normy ref.: EN 62275:2015-02  
 Balení 100 kusů



	S mm	D mm	Ø mm	N	cena Kč	MO cena Kč
					cena Kč	MO cena Kč
N2690	9	265	62	540	347	378
N3690	9	360	93	540	278	309

## S... BEZBARVÉ SC... ČERNÉ

### Nerezové stahovací pásky

Materiál – černé pásky potažené polyesterem  
 Upevňovací mechanismus - kulička  
 Stupeň samozhášení - nehořlavý  
 Odolnost proti UV záření - výborná  
 Odolnost proti chemickým činidlům - výborná  
 Teplota použití: -60°C +300°C  
 Minimální montážní teplota: -60°C  
 V souladu s normou EN 62275: 2015-02  
 Klasifikace: Typ 1 (EN), Typ 21 (UL)  
 Balení 100 kusů

FILEN® E223175



	S mm	D mm	Ø mm	N	cena Kč	MO cena Kč
S1345	4.6	125	38.0	890	293	329
S2045	4.6	200	61.9	890	320	359
S3045	4.6	290	90.6	890	380	418
S3745	4.6	360	112.8	890	432	492
S5245	4.6	520	163.8	890	556	612
S6845	4.6	680	214.8	890	652	721
S8445	4.6	840	265.7	890	759	837
S2079	7.9	200	61.9	1500	520	589
S3079	7.9	300	90.6	1500	652	736
S3779	7.9	360	112.8	1500	712	787
S5079	7.9	520	163.8	1500	870	959
S6879	7.9	680	214.8	1500	1 058	1 167
S8479	7.9	840	265.7	1500	1 076	1 265

SC1345	4.6	125	38.0	450	308	339
SC2045	4.6	200	61.9	450	374	426
SC3045	4.6	290	90.6	450	454	503
SC3745	4.6	360	112.8	450	536	594
SC5245	4.6	520	163.8	450	777	1 005
SC6845	4.6	680	214.8	450	987	1 137
SC8445	4.6	840	265.7	450	1 166	1 495
SC2079	7.9	200	61.9	800	598	663
SC3079	7.9	300	90.6	800	727	801
SC3779	7.9	360	112.8	800	837	929
SC5079	7.9	520	163.8	800	1 225	1 575
SC6879	7.9	680	214.8	800	1 495	1 920
SC8479	7.9	840	265.7	800	1 765	2 290

S – šířka pásky  
 D – délka pásky  
 Ø – max. průměr sepnutí  
 N – min. pevnost v tahu

## GBS...

### Teplem smrštitelné bužírky, v krabici

Typ - jednovrstvý  
 Stupeň smrštění – 2:1  
 Materiál - polyethylen  
 Teplota použití: -55°C max. +125°C  
 Teplota smrštění: +70°C +110°C  
 VRMS max. – 600V  
 Stupeň samozhášení – zpomalovač hoření  
 Rozsah použití - účinná a ekonomická izolace a ochrana spojů a konektorů v různých oblastech, např. v: elektronice, automobilovém průmyslu, železničním průmyslu a lodním průmyslu.  
 Široký výběr barev usnadňuje identifikaci kabelů



FILEN® E245489



	D1 mm	D2 mm	S1 mm	Dl. m	cena Kč	MO cena Kč
GBS016MNE	2,0±0,3	0,85	0,36±0,10	12	126	142
GBS016MRO	2,0±0,3	0,85	0,36±0,10	12	128	146
GBS016MBL	2,0±0,3	0,85	0,36±0,10	12	128	146
GBS024MNE	3,0±0,3	1,25	0,40±0,10	11	132	153
GBS024MRO	3,0±0,3	1,25	0,40±0,10	11	138	159
GBS024MBL	3,0±0,3	1,25	0,40±0,10	11	138	159
GBS032MNE	3,5±0,4	1,5	0,40±0,10	11	137	157
GBS032MRO	3,5±0,4	1,5	0,40±0,10	11	139	162
GBS032MBL	3,5±0,4	1,5	0,40±0,10	11	139	162
GBS032MGV	3,5±0,4	1,5	0,40±0,10	11	165	192
GBS048MNE	5,5±0,4	2,5	0,55±0,10	10	159	174
GBS048MRO	5,5±0,4	2,5	0,55±0,10	10	159	179
GBS048MBL	5,5±0,4	2,5	0,55±0,10	10	159	179
GBS048MGV	5,5±0,4	2,5	0,55±0,10	10	182	205
GBS064MNE	6,5±0,4	3	0,55±0,10	9	153	176
GBS064MRO	6,5±0,4	3	0,55±0,10	9	157	182
GBS064MBL	6,5±0,4	3	0,55±0,10	9	157	182
GBS064MGV	6,5±0,4	3	0,55±0,10	9	182	208
GBS095MNE	9,5±0,5	4,5	0,60±0,10	7	148	170
GBS095MRO	9,5±0,5	4,5	0,60±0,10	7	153	176
GBS095MBL	9,5±0,5	4,5	0,60±0,10	7	153	176
GBS095MGV	9,5±0,5	4,5	0,60±0,10	7	187	216
GBS127MNE	13,5±0,5	6,5	0,65±0,10	6	156	180
GBS127MRO	13,5±0,5	6,5	0,65±0,10	6	161	187
GBS127MBL	13,5±0,5	6,5	0,65±0,10	6	161	187
GBS127MGV	13,5±0,5	6,5	0,65±0,10	6	222	264
GBS190MNE	21,0±0,5	10	0,75±0,15	5	211	245
GBS190MRO	21,0±0,5	10	0,75±0,15	5	221	259
GBS190MBL	21,0±0,5	10	0,75±0,15	5	221	259
GBS190MGV	21,0±0,5	10	0,75±0,15	5	287	361
GBS254MNE	26,0±0,5	12,5	0,90±0,15	3,5	214	247
GBS254MRO	26,0±0,5	12,5	0,90±0,15	3,5	225	263
GBS254MBL	26,0±0,5	12,5	0,90±0,15	3,5	225	263
GBS254MGV	26,0±0,5	12,5	0,90±0,15	3,5	293	371

Nabízíme také teplem smrštitelné bužírky na cívkách a 1m sekci

## B... N...

Obousměrné montážní základny

Materiál: polyamid (PA 6.6)

Teplota použití: od -40°C do +85°C

Minimální montážní teplota: -10°C

Chemická odolnost:

- dobrá odolnost vůči alkáliím, olejům, tukům, chlorovaným rozpouštědlům
- omezená odolnost vůči kyselinám
- není odolný vůči fenolům

Balení 100 kusů

CE



UV  
RESISTANT

	Pro pásky o šířce mm	Rozměry mm	Výška mm
B0901	3,6	19x19	5,4
B0902	4,8	28x28	7
B0903	4,8	28x28	5,8
N0901	3,6	19x19	5,4
N0902	4,8	28x28	7
N0903	4,8	28x28	5,8

	Barva	Typ montáže	cena Kč	MO cena Kč
B0901	transparentní	samolepicí	64	70
B0902	transparentní	samolepicí	113	129
B0903	transparentní	na šroub	74	82
N0901	černá	samolepicí	64	70
N0902	černá	samolepicí	113	129
N0903	černá	na šroub	74	82

## BM00110S1 35 Kč

41 Kč

Rychlospojka pro propíchnutí izolace, červená, 0,25 ÷ 1 mm<sup>2</sup>, pro lankové kabely, polypropylen, balení 25 ks



## BM00210S1 35 Kč

42 Kč

Rychlospojka pro propíchnutí izolace, modrá, 1,25 ÷ 2,5 mm<sup>2</sup>, pro lankové kabely, polypropylen, balení 25 ks



## BM00310S 60 Kč

70 Kč

Rychlospojka pro propíchnutí izolace, modrá, 4 ÷ 6 mm<sup>2</sup>, pro lankové kabely, polypropylen, balení 25 ks



Konektory jsou zabaleny v pevném obalu s možností zavěšení



## BM01290S 31 Kč

37 Kč

Neizolovaný konektor faston samice, 2,5-6,3/0,8; rozsah 1-2,5 mm<sup>2</sup>, balení 25 ks



## BM01280S 28 Kč

34 Kč

Neizolovaný konektor faston samec, 2,5-6,3/0,8; rozsah 1-2,5 mm<sup>2</sup>, balení 25 ks



## BM01295S 44 Kč

50 Kč

90° neizolovaný konektor faston samice, 2,5-6,3/0,8; rozsah 1-2,5 mm<sup>2</sup>, balení 25 ks



## BM00191S 55 Kč

66 Kč

Plně izolovaný konektor faston samice s antivibrační izolující bužírkou, 1,5-6,3/0,8; PVC, rozsah 0,25-1,5 mm<sup>2</sup>, barva červená, balení blister 25 ks



## BM00190S2 52 Kč

61 Kč

Izolovaný konektor faston samice s antivibrační izolující bužírkou, 1,5-6,3/0,8; PVC, rozsah 0,25-1,5 mm<sup>2</sup>, barva červená, balení blister 25 ks



## BM00180S2 48 Kč

50 Kč

Izolovaný konektor faston samice s antivibrační izolující bužírkou, 1,5-6,3/0,8; PVC, rozsah 0,25-1,5 mm<sup>2</sup>, barva červená, balení blister 25 ks



## BM00291S 55 Kč

66 Kč

Plně izolovaný konektor faston samice s antivibrační izolující bužírkou, 2,5-6,3/0,8; PVC, rozsah 1,5-2,5 mm<sup>2</sup>, barva modrá, balení 25 ks



**BM00290S2** 45 Kč

53 Kč

Izolovaný konektor faston samice s antivibrační izolující bužírkou, 2,5-6,3/0,8; PVC, rozsah 1,5-2,5 mm<sup>2</sup>, barva modrá, balení blistr 25 ks



**BM00298** 120 Kč

139 Kč

Rozdvojený izolovaný konektor faston s antivibrační izolující bužírkou, 2,5-6,3/0,8; PVC, rozsah 1,5-2,5 mm<sup>2</sup>, barva modrá, balení 50 ks



**BM00280S** 44 Kč

54 Kč

Izolovaný konektor faston samec s antivibrační izolující bužírkou, 2,5-6,3/0,8; PVC, rozsah 1,5-2,5 mm<sup>2</sup>, barva modrá, balení 25 ks



**BM80295** 191 Kč

220 Kč

90° izolovaný konektor faston samice, 2,5-6,3/0,8; nylon 105°C, barva modrá, balení 100 ks

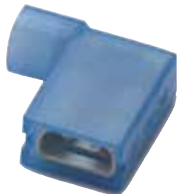

**BM00131S1** 38 Kč

45 Kč

Izolované zakončovací očko, 1,5/6; ø6 mm, PVC, rozsah 0,25-1,5 mm<sup>2</sup>, barva červená, balení blistr 25 ks



**BM00225S2** 40 Kč

47 Kč

Izolované zakončovací očko, 2,5/5; rozsah 1,5-2,5 mm<sup>2</sup>, ø5 mm, PVC, barva modrá, balení blistr 25 ks



**BM00231S2** 41 Kč

49 Kč

Izolované zakončovací očko, 2,5/6; rozsah 1,5-2,5 mm<sup>2</sup>, ø6 mm, PVC, barva modrá, balení blistr 25 ks



**BM 90160S** 130 Kč

154 Kč

Spojovací konektor na lanko kabelu s teplem smrštěnou bužírkou, 0,5-1,5 mm<sup>2</sup>, pro krimpování, barva červená, balení 25 ks



**BM90260S** 149 Kč

175 Kč

Spojovací konektor na lanko kabelu s teplem smrštěnou bužírkou, 1,5-2,5 mm<sup>2</sup>, pro krimpování, barva modrá, balení 25 ks



**BM90360S** 199 Kč

233 Kč

Spojovací konektor na lanko kabelu s teplem smrštěnou bužírkou, 4-6 mm<sup>2</sup>, pro krimpování, barva žlutá, balení 25 ks



**BM00160S1** 34 Kč

38 Kč

Spojovací izolovaný konektor na lanko kabelu, PVC, rozsah 0,25-1,5 mm<sup>2</sup>, barva červená, balení blistr 25 ks



**BM00260S** 53 Kč

61 Kč

Spojovací izolovaný konektor na lanko kabelu, PVC, rozsah 1,5-2,5 mm<sup>2</sup>, barva modrá, balení blistr 25 ks



**BM00360S1** 79 Kč

89 Kč

Spojovací izolovaný konektor na lanko kabelu, PVC, rozsah 4-6 mm<sup>2</sup>, barva žlutá, balení blistr 25 ks



## BMESC1920NE

49 Kč **39 Kč**

Elektroizolační černá páska, šířka 19 mm, délka 20 m

- Odolná vůči: povětrnostním vlivům, olejům, kyselinám a agresivním chemikáliím
- Nehořlavá
- Materiál: PVC
- Tloušťka: 0,18 mm
- Montážní teplota: 0 °C ÷ 80 °C
- Přílnavost na ocel: 2,2 N/cm
- Přílnavost: 2,0 N/cm
- Pevnost v tahu: 28 N/cm
- Prodloužení do přetržení: 200%
- Průraznost: 7000 V
- Normy: ASTM-D-1000, UL510



## BMETA1920NE

129 Kč **105 Kč**

Elektroizolační černá páska, šířka 19 mm, délka 20 m

- Odolná vůči: povětrnostním vlivům, olejům, kyselinám a agresivním chemikáliím
- Nehořlavá
- Materiál: PVC
- Tloušťka: 0,18 mm
- Montážní teplota: 18 °C ÷ 105 °C
- Přílnavost na ocel: 3,1 N/cm
- Přílnavost: 2,7 N/cm
- Pevnost v tahu: 35 N/cm
- Prodloužení do přetržení: 300%
- Průraznost: 10.000 V
- Normy: ASTM-D-1000, UL510



## BMEAB1909NE

299 Kč **245 Kč**

Samolepící černá páska, šířka 19 mm, délka 9 m

- Odolnost proti: vlhkosti, UV, ozónu, korozi, atmosférickým vlivům, chemickým faktorům
- Materiál: etylen-propylenová guma EPR
- Tloušťka: 0,76 mm
- Montážní teplota: -40°C ÷ + 90°C
- Nouzové přetřetí: 130°C
- Prodloužení do přetržení: 750%
- Průraznost: 22500 V, 29,5 kV/mm
- Pevnost v tahu: 2,4 N/mm<sup>2</sup>
- Odpovídá normě ASTM-D-4325



## Elektroizolační pásky

- Odolné vůči: povětrnostním vlivům, olejům, kyselinám a agresivním chemikáliím
- Nehořlavé
- Materiál: PVC
- Tloušťka: 0,15 mm
- Montážní teplota: 0 °C ÷ 90 °C
- Přílnavost na ocel: 2,2 N/cm

- Přílnavost: 2,0 N/cm
- Pevnost v tahu: 28 N/cm
- Prodloužení do přetržení: 200%
- Dielektrická pevnost: 45 kV/mm
- Norma: ICE 60454-2
- CEI EN 606454-3-1-5/F-PCVP/90

## BMESB1510

16 Kč **13 Kč**

Elektroizolační páska, šířka 15 mm, délka 10 m

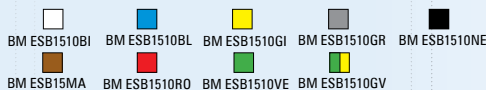

## BMESB1525

33 Kč **29 Kč**

Elektroizolační páska, šířka 15 mm, délka 25 m

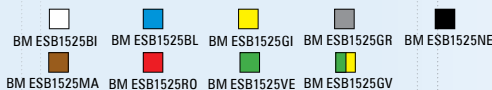

## BMESB1925

39 Kč **35 Kč**

Elektroizolační páska, šířka 19 mm, délka 25 m

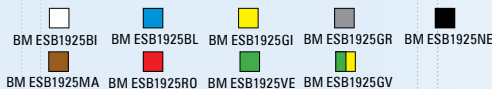

## BMESB2525

49 Kč **42 Kč**

Elektroizolační páska, šířka 25 mm, délka 25 m

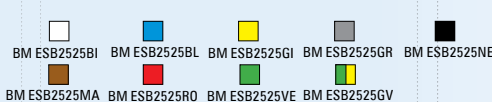

## TWINCUT – kotouče na uhlíkovou a nerezovou ocel

Velmi tenké, ploché řezné kotouče T41

		ks v balení	cena Kč	MO cena Kč
000300115	115x1,0x22,2 mm A46Q	50	18	49
000300125	125x1,0x22,2 mm A46Q	50	20	22
000300230	230x2,0x22,2 mm A36Q	50	59	65

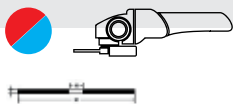

## SILVER – zirkonové lamelové kotouče

Brusné kotouče na nerez, uhlíkovou ocel a neželezné kovy, kotouč vyztužený skelným vláknem, kónický profil

			cena Kč	MO cena Kč
001020104	125x22 mm, Z40		50	55
001020106	125x22 mm, Z60		50	55
001020108	125x22 mm, Z80		50	55
001020112	125x22 mm, Z120		50	55

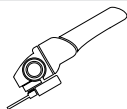

## PLATINUM – lamelové kotouče, jednoduché uspořádání, odvětrávání, zirkonové brusné zrno

	zrnitost	ks v balení	cena Kč	MO cena Kč
001050804	125 mm x M14 P40	20	86	115
001050806	125 mm x M14 P60	20	86	115
001050808	125 mm x M14 P80	20	86	115
001050812	125 mm x M14 P120	20	86	115



Větrací otvory shromažďují vzduch, který cirkuluje a ochlazuje opracováváný materiál a lamely. Materiál se nezhřívá a to je zvláště důležité pro nerezovou ocel, kde se snižuje riziko dílkové koroze. Kotouč má navíc prodlouženou životnost.



Středový otvor se závitem, který umožňuje upevnění kotouče přímo na vřeteno – rychlé, není potřeba žádné nářadí.

**PROHLÉDNETE SI NAŠI AKTUÁLNÍ NABÍDKU NÁSTROJŮ  
PRO PROFESIONÁLY Z ŘADY BETA WORKER:**



The advertisement features a collection of professional tools from the Beta Worker 2024 line. In the top right corner, the Beta logo is displayed above the word "Worker" in a bold, sans-serif font, with "2024" in a white box below it. The central image shows several toolboxes: a large orange and black rolling toolbox with multiple drawers, a smaller black rolling toolbox with drawers, a black toolbox with a handle, a black toolbox with a handle, a black toolbox with a handle, and an orange toolbox with a handle. The tools are arranged on a light gray floor against a blurred background of a workshop.

**NABÍDKA PLATÍ  
OD 01.03.2024 DO 28.02.2025**

[www.beta-tools.com/cz](http://www.beta-tools.com/cz)